

*Государственное казенное общеобразовательное учреждение
Удмуртской Республики
«Школа №79 для детей с ограниченными возможностями здоровья»*

Рассмотрена
на заседании ШМК
учителей профильного труда,
домоводства и физкультуры
Протокол № 1
От 29.08.23 г.

Принята
на заседании
Педагогического совета
Протокол № 1
От 30.08.23 г.



Составлена в соответствии с

- Адаптированной основной общеобразовательной программой образования обучающихся с умственной отсталостью (интеллектуальными нарушениями) ГКОУ УР «Школа №79»;
- Программой специальных (коррекционных) общеобразовательных учреждений VIII вида Сборник № 2, Гуманитарный издательский центр ВЛАДОС, 2015 г.;
- и в соответствии с учебным планом ОУ.

**Рабочая программа
по профильному труду
для 10 класса.**

Составители:
Пермяков Д.Б

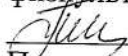
Рецензент:
Руководитель
ШМК ПТ
домоводства и
физкультуры:

Петухова Н.И.

г. Ижевск. 2023

Пояснительная записка

Профильный труд (столярное дело) 10 класс

Рабочая программа для обучающихся 10 класса с умственной отсталостью (интеллектуальными нарушениями) по предмету профильный труд составлена на основе:

- Адаптированной основной общеобразовательной программы образования обучающихся с умственной отсталостью (интеллектуальными нарушениями) ГКОУ УР «Школа №79» на 2022-2023 учебный год;
- Программой специальных (коррекционных) общеобразовательных учреждений VIII вида Сборник № 2, Гуманитарный издательский центр ВЛАДОС, 2015 г.;
- с учетом индивидуальной программы реабилитации и (или) абилитации детей-инвалидов;
- и в соответствии с учебным планом.

Цели и задачи образовательно-коррекционной работы

Программа «Профильный труд» (столярное дело) включает теоретические и практические занятия. Предусматриваются лабораторные работы и упражнения. Преподавание базируется на знаниях, полученных учащимися на уроках в 5-9 классах. Программа предусматривает подготовку обучающихся к выполнению производственных заданий.

Цель изучения предмета «Профильный труд» заключается в подготовке обучающихся к обучению в профессиональной образовательной организации с тем, чтобы их адаптация и интеграция в новую среду проходила успешно.

В процессе трудовой подготовки обучающихся должны решаться следующие **задачи:**

- закрепление знаний и умений, полученных в 5-9 классах;
- развитие и совершенствование общетрудовых умений; ориентировка в задании; планирование последовательности действий; контроль хода и результатов работы;
- конспектированию материала, диктуемого преподавателем;
- формирование или совершенствование специфических для столярного дела приемов труда;
- формирование необходимых социально - эмоциональных навыков (умение войти в контакт с окружающими, правильное реагирование на те или иные ситуации, и т.д.).

Общая характеристика учебного предмета

Основные формы организации учебного процесса: урок, практическая работа, самостоятельная работа, фронтальная работа.

Основные технологии обучения: личностно-ориентированные, деятельностный подход, уровневая дифференциация, информационно-коммуникативные, здоровьесберегающие, игровые.

Основными видами деятельности учащихся по предмету являются: диалог, работа с книгой, практическая деятельность: изготовление изделий по чертежу, рисунку, наглядному изображению, самостоятельная работа, составление плана работ, планирование последовательности операций по технологической карте.

Методы обучения: беседа, словесные, практические, наглядные.

Методы стимуляции: демонстрация натуральных объектов; ИКТ; дифференцирование, наглядные пособия, раздаточный материал; создание увлекательных ситуаций; занимательные упражнения; экскурсии; участие в конкурсах; участие в выставках декоративно-прикладного творчества.

Воспитательная направленность трудового обучения осуществляется в ходе целенаправленной работы учителя по формированию совокупности ценностных качеств личности: трудолюбия и уважения к людям труда, ответственности и дисциплинированности, чувства коллективизма и товарищеской взаимопомощи, бережного отношения к общественной собственности, родной природе. Воспитание школьников организуется в процессе их трудовой деятельности, с использованием разъяснения и убеждения, бесед и демонстраций, примеров правильного отношения к труду, оценки состояния окружающей среды, практических заданий и общественных поручений. Предметом осуждения является брак в работе, неэкономное расходование материалов, сломанный инструмент, случаи нарушения правил безопасности труда, дисциплины и др. В целях воспитания рекомендуется применять на уроках коллективные формы труда, обеспечивать взаимопомощь, взаимный контроль, совместное обсуждение результатов работы.

Коррекционная направленность обучения предполагает дополнительные, наряду с основными, задачи:

- планомерное и систематическое наблюдение за психофизическим развитием учащихся;
- обучение учащихся ориентировке в трудовом задании и постоянное совершенствование этих навыков;
- постепенное и целенаправленное обучение учащихся самостоятельному планированию работы, контролю и отчету о ней;
- систематические упражнения по освоению и закреплению трудовых умений и навыков;
- связь теоретических знаний с практической работой;
- совершенствование умственных действий, направленных на внутреннюю организацию процесса труда и самоконтроля своих действий;
- повышение работоспособности и выносливости учащихся;
- раскрытие причинно-следственных связей явлений природы на доступном учащимся уровне и расширение их кругозора.

Программа по профильному труду (столярное дело) предусматривает овладение учащимся способами ручной и промышленной обработки древесины, основным приемам труда на деревообрабатывающих станках. В процессе трудового обучения учащиеся должны получить общетрудовую подготовку с профессиональной направленностью, способствующую их интеллектуальному и профессиональному становлению. Количество часов, отведенных на изучение той или иной темы, определяется исходя из уровня подготовленности учащихся.

Обучение ведется с опорой на знания, которые учащиеся приобретают на уроках математики, природоведения, биологии, истории. Эти знания помогают им понимать свойства древесины, учитывать расходы материалов, понимать процессы изготовления изделий из древесины, вникать в положение трудового законодательства и т. д. В свою очередь, навыки и умения, полученные при освоении технологических операций, способствуют более успешному изучению школьниками общеобразовательных предметов.

Программа направлена на изучение различных способов конструирования, моделирования и технологической обработки конкретных изделий из древесины. Учащиеся могут выбрать для изготовления любое изделие из предлагаемых учителем (из примерного перечня по программе), или предложить любой другой вариант изделия, по возможности сохраняя базовый теоретический уровень.

Обучение столярному делу развивает мышление, способность к пространственному анализу, мелкую и крупную моторику у детей с ограниченными возможностями здоровья. Кроме того, выполнение художественных и практических работ формирует у них эстетические представления, благотворно сказывается на становлении личности, способствует их социальной адаптации и обеспечивает им в определенной степени самостоятельность в быту.

Программа состоит из следующих разделов:

- материаловедение;
- технология столярных работ;
- общая технология деревообрабатывающего производства;
- основы конструирования мебели;
- охрана труда;
- приемы работы на производстве.

Раздел «Материаловедение» знакомит учащихся с применением древесины в народном хозяйстве. У учащихся углубляются и расширяются знания об основных свойствах древесины и совершенствуются навыки изготовления столярных изделий. Знакомство с ресурсосберегающими технологиями прививает учащимся бережное отношение к материальным ценностям. Изучение данного раздела тесно связано с изготовлением столярных изделий.

В разделе «Технология столярных работ» учащиеся изучают научные основы технологии в объеме, необходимом для сознательного, прочного и глубокого овладения профессией столяра. Они знакомятся со способами обработки древесины, получают сведения об устройствах и принципах действия деревообрабатывающих станков, об операциях, выполняемых на этих станках и о правилах их эксплуатации.

Предусмотрены темы по гигиене труда, производственной и личной гигиене рабочего.

Раздел «Общая технология деревообрабатывающего производства» знакомит учащихся со способами обработки древесины, углубляет их знания и практические умения по выполнению столярных работ. Учащиеся получают сведения о структуре технологического процесса, усваивают необходимость соблюдать технические условия на обработку дерева.

В программу раздела «Основы конструирования мебели» введены темы по совершенствованию приемов изготовления мебели. Конструктивное решение при выполнении учебного образца формирует у учащегося навыки самостоятельной работы над изделием.

Особое внимание уделено правилам безопасности работы учащихся мастерской и на производстве. В программе выделен раздел «Охрана труда». При изучении данного материала учащиеся знакомятся с системой охраны труда на деревообрабатывающем предприятии, с основами законодательства по охране труда. На практических занятиях значительное место отведено выполнению правил безопасности при столярных работах.

Основой раздела «Приемы работы на производстве» является участие учащихся в производительном труде. В учебной мастерской учащиеся последовательно изучают приемы и способы выполнения столярных работ. При этом сложность изделия возрастает для того, чтобы учащиеся могли освоить наиболее характерные сочетания приемов и операций, овладеть современными способами выполнения профессиональных работ.

Место учебного предмета «Профильный труд» в учебном плане

Профильный труд (столярное дело) 10 класс, является частью учебного плана, формируемой участниками образовательных отношений в АООП для обучающихся с умственной отсталостью (интеллектуальными нарушениями).

Класс	Количество часов в неделю	Количество учебных недель	Количество часов в год
10 класс	16	34	544

2/3 всего времени выделяется на практическую работу. В начале каждой четверти первым уроком проводится вводное занятие.

Содержание учебного предмета «Профильный труд»

I Четверть

МАТЕРИАЛОВЕДЕНИЕ

Введение.

Значение древесины для народного хозяйства России. Потребление древесины по основным видам.

Строение дерева и древесины.

Дерево: основные части, строение ствола, годовичные кольца. Сердцевинные лучи, древесные ткани и сосуды. Смоляные ходы. Разрезы древесины.

Физические свойства древесины.

Внешний вид древесины: цвет, блеск, текстура, запах. Характерные показатели микроструктуры. Влажность древесины. Определение влажности. Усушка и разбухание древесины в разных направлениях. Внутренние напряжения, растрескивание и коробление. Плотность, электропроводность, звукопроводность.

Механические свойства древесины.

Общие понятия о механических свойствах древесины. Пределы прочности древесины на сжатие, растяжение, изгиб и сдвиг. Сопротивление древесины резанию. Свойство удерживать механические крепления, способность к гибке, износостойкость, сопротивление к раскалыванию.

Пороки древесины.

Характерные отличия пороков древесины от дефектов. Классификация пороков древесины. Сучки: виды, измерение. Классификация трещин. Пороки формы ствола: виды (сбежистость, наросты, кривизна), характеристика. Пороки строения древесины: виды (наклон волокон, крень, тяговая древесина, свилеватость, завиток, глазки, смоляной кармашек, сердцевина, двойная сердцевина, пасынок, прорость, рак, засмолок, ложное ядро, пятнистость, внутренняя заболонь, водостой), характеристика. Грибные поражения и повреждения древесины насекомыми. Общие сведения об инородных включениях и дефектах. Деформация древесины.

Характеристика древесины основных пород и их промышленное значение.

Деление древесных пород: классы и группы, их характеристика. Основные хвойные породы: виды (сосна, ель, лиственница, пихта, кедр), характеристика. Лиственные кольце-сосудистые породы: виды (дуб, ясень, вяз), характеристика, произрастание и промышленное использование. Лиственные рассеяннососудистые породы: виды: (береза, осина, ольха, тополь, липа, ива, бук, орех, клен, груша, яблоня, черешня, рябина), особенности, применение в столярном деле. Иноземные породы (красное дерево, черное дерево), характеристика.

Сушка и продление срока службы древесины.

Сушка древесины: значение, цель, виды. Атмосферная сушка древесины: преимущества и недостатки. Виды искусственной сушки древесины. Сушильная камера: виды, устройство. Предохранение древесины от гниения.

ТЕХНОЛОГИЯ СТОЛЯРНЫХ РАБОТ

Введение. Значение деревообрабатывающей промышленности. Индивидуальная и коллективная формы труда.

Основы резания древесины.

Виды древесины. Теория резания древесины. Простое и сложное резание. Способы резания: в торец, вдоль волокон и поперек волокон. Переходные случаи резания. Геометрия реза: углы заострения и резания, передний и задний углы. Факторы, влияющие на процесс резания древесины. Шероховатость обработанной поверхности по Государственному стандарту. Резание при вращательном движении реза.

Обработка древесины.

Пиление древесины. Пилы: виды, элементы и формы зубьев. Ручная пила: типы, конструкции и назначение. Подготовка пилы к работе: способы, инструменты и приспособления. Определение качества заточки пилы. Приемы пиления ручной пилой. Способы крепления пильного полотна. Браки при пилении: виды, меры по предупреждению. Правила безопасности работы пилой. Строгание древесины. Инструмент для плоского строгания. Требования к чистоте обработки древесной поверхности. Инструмент для профильного строгания: устройство, назначение, приемы работы, наладка. Заточка ножа строгального инструмента. Приемы проверки правильности и чистоты строгания. Виды брака при строгании.

Ручной электроинструмент.

Устройство электроинструмента. Правила работы с инструментом. Виды ручного электроинструмента.

Деревообрабатывающие станки и работа на них.

Деревообрабатывающие станки: применение, классификация. Устройство деревообрабатывающего станка: станина, стол, суппорт, шпиндель, прижимные и направляющие устройства, подающие механизмы, привод, вспомогательные элементы. Правила безопасности при работе на деревообрабатывающем станке. Круглопильный станок: виды, применение. Модели типового круглопильного станка для поперечного и продольного распиливания пиломатериалов. Организация рабочего места при работе на круглопильном станке. Правила безопасности при работе на круглопильном станке.

Разметочный инструмент.

Разметка: цель, инструменты. Разметочный инструмент: виды, назначение. Припуски на обработку. Подготовка инструмента к работе. Пиление и строгание древесины.

Самостоятельная работа.

По выбору учителя.

II Четверть

Строгание древесины на станках.

Виды станков. Устройство станка. Правила Техники безопасности при работе на станке. Строгание, фугование древесины на станке.

Профильное строгание материала.

Виды профильных изделий. Детали для отделки помещений. Ручной инструмент для профильного строгания. Приемы выработки профилей различными инструментами с использованием шаблонов.

Фрезерный станок.

Назначение и устройство фрезерного станка. Правила Техники безопасности при работе на станке.

Долбление древесины.

Понятие о столярном соединении. Инструмент, приемы долбления. Техника безопасности при долблении древесины.

Сверление древесины.

Сверление древесины: назначение, электроинструменты, ручные инструменты, правила безопасности. Сверло: типы, формы, размеры и назначение. Правила заточки сверл. Коловороты, дрели. Ручные сверлилки: устройства, применение. Сверлильные станки, правила работы на них. Виды фрез.

Пиление и сверление древесины.

Назначение шипа и проушины. Элементы шипа брускового соединения. Способы выработки шипа и проушины. Технические требования к выработке шипа и проушины. Дефекты шипа и проушины: виды, предупреждение, исправление.

Обработка древесины на токарных станках.

Токарный станок по дереву – устройство. Техника безопасности при работе на станке. Измерительные, разметочные и контрольные инструменты. Правила работы на токарном станке. Обработка поверхности, вытачивание деталей.

Зачистка и шлифование деталей.

Циклевание деталей. Виды цикли. Шлифование деталей. Виды шкурки. Правила шлифования древесины.

Самостоятельная работа.

По выбору учителя.

III Четверть

Зачистка и шлифование деталей.

Правила шлифования древесины. Шлифовальные машины и станки. Устройство станков. Правила работы на станках. Шероховатость поверхности.

Столярные соединения.

Виды столярных соединений. Выработка шипов, гнезд, проушин. Виды угловых соединений. Прочность соединения. Трудоёмкость и экономичность производства соединений. Дефекты соединений, их устранение.

Основы гигиены труда, производственной санитарии и личной гигиены рабочего.

Гигиенические правила и режим питания. Гигиена труда и производственная санитария. Производственная гимнастика. Санитарно-технологические мероприятия, направленные на снижение загрязнений, запыленности, загазованности производственного помещения. Производственные шумы, борьба с шумами. Правильное освещение рабочего места. Санитарный уход за учебными и производственными помещениями. Древесная пыль: образование, влияние на человеческий организм, удаление из цеха. Первая помощь при несчастном случае. Аптечка: назначение, состав, пользование.

ОБЩАЯ ТЕХНОЛОГИЯ ДЕРЕВООБРАБАТЫВАЮЩЕГО ПРОИЗВОДСТВА

Введение.

Основные особенности деревообрабатывающего производства. Основные и вспомогательные цеха деревообрабатывающего предприятия.

Раскрой древесных материалов.

Понятие заготовки, припуск заготовки. Технологический процесс раскроя прямолинейной и криволинейной заготовок. Раскрой материалов на торцевом и обрезном станках. Организация рабочего места. Раскрой столярной плиты и фанеры. Технологическая схема раскроя клееной фанеры.

ОСНОВЫ КОНСТРУИРОВАНИЯ МЕБЕЛИ

Введение.

Понятие конструирования мебели. Связь конструирования мебели с её архитектурным проектированием. Современные требования к проектированию и конструированию мебели.

Классификация мебели.

Классификация мебели по назначению: для квартиры, общежития, гостиницы, санатория, учреждения. Классификация мебели по функциональному использованию: для работы и отдыха, приготовления пищи, хранения продуктов, книг. Классификация мебели по производственным показателям: по применяемым материалам, способу изготовления, конструкции. Технологичность конструкции мебели. Факторы, определяющие технологичность конструкции.

Конструктивное решение табурета.

Конструктивные особенности табурета. Основные узлы табурета, их краткие характеристики. Вычерчивание общего вида табурета в трех проекциях. Разработка основных конструктивных узлов табурета. Вычерчивание основных разрезов и деталей табурета. Составление спецификации на детали табурета. Выполнение эскиза табурета.

ОХРАНА ТРУДА

Введение.

Конституция РФ. Трудовой кодекс РФ – основа законодательства об охране труда. Роль профсоюзов в области охраны труда.

Организация работы по охране труда на строительстве.

Общие сведения об охране труда в строительном производстве. Трудовое законодательство. Коллективный договор. Правила внутреннего (трудоого) распорядка на территории строительства. Рабочее время: продолжительность, использование. Режим рабочего дня. Перерывы на отдых. Льготы, предоставляемые законодательством об охране труда в строительстве. Охрана труда женщин и молодежи. Контроль за выполнением требований законов об охране труда. Обучение, инструкции и допуск к работе. Средства индивидуальной защиты. Оказание доврачебной помощи.

Практическое повторение.

Заточка цикли. Отводка заусенца цикли. Обработка поверхности детали циклями и шлифовальными машинками. Изготовление и устройство столярных угловых соединений (УК). Изготовление и устройство столярных угловых срединных соединений (УС). Изготовление и устройство столярных угловых ящичных соединений (УЯ). Изготовление и устройство столярных соединений по кромке (К).

Самостоятельная работа.

По выбору учителя.

IV Четверть

Общие вопросы безопасности труда в строительстве.

Организация безопасности труда на строительной площадке. Электробезопасность. Пожарная безопасность. Освещение. Работа на высоте. Погрузочно-разгрузочные и транспортные работы. Шум и вибрация: влияние на человека. Сигнальные цвета и знаки безопасности: роль, назначение. Перевозка рабочих. Расследование и учет несчастных случаев.

ПРИЕМЫ РАБОТЫ НА ПРОИЗВОДСТВЕ

Вводное занятие.

Профессионально-техническое училище: формирование достойного пополнения рабочего класса. Общая характеристика учебного процесса. Роль производственного обучения. Базовое предприятие. Выпускники училища (школы): специальности, места работы, зарплата. Квалификационная характеристика столяра 2-го разряда.

Безопасность труда и пожарная безопасность в учебной мастерской.

Требования техники безопасности труда в учебной мастерской. Причины травматизма. Травма: виды, меры по предупреждению. Основные правила и инструкции: требования, выполнение. Основные правила электробезопасности. Пожарная безопасность. Причины пожаров в помещениях учебного заведения. Меры предупреждения пожаров. Правила пользования электрическими приборами и инструментами. Отключение электросети. Меры предосторожности при пользовании пожароопасными жидкостями. Правила поведения при пожаре. Вызов пожарной команды. Правила пользования первичными средствами пожаротушения. Устройства и применение огнетушителей и внутренних пожарных кранов.

Пиление древесины.

Правила разметки при распиливании досок и брусков. Ручные пилы для поперечного, продольного и криволинейного пиления древесины. Форма зубьев (резцов) у пил для продольного, поперечного и смешанного пиления. Заточка и развод зубьев у пил для продольного, поперечного и смешанного пиления. Приемы распиливания брусков и досок. Приспособления для распиливания.

Контрольная работа.

По выбору учителя.

Пиление древесины.

Устройство ручной электропилы. Разметка досок и брусков для поперечного и продольного пиления. Подготовка ручных пил к работе. Проверка правильности развода и заточки зубьев пил. Поперечное одиночное и пакетное распиливание досок и брусков по разметке (по рискам) и без нее (по шаблону). Криволинейное пиление.

Разметка и разметочный инструмент.

Разметочный инструмент: виды, уход. Требования к качеству разметки. Приемы работы разметочными инструментами. Предварительная разметка.

Строгание древесины.

Ручные инструменты для строгания древесины. Приемы пользования, ухода. Строгание брусков и досок шерхебелем, рубанком и фуганком с проверкой правильности и чистоты строганных поверхностей. Понятие шероховатость поверхности. Строгание брусков разного сечения по заданным размерам под угольник и рейсмус. Строгание деталей конического и круглого сечений. Строгание профильных изделий (снятие фасок, отборка фальца, четверти). Заточка ножа у рубанка, фуганка и инструмента для профильного строгания. Проверка качества заточки ножей. Ознакомление с ручным электроинструментом для строгания древесины.

Работа на токарном станке по дереву.

Устройство токарного станка по дереву. Инструменты и приспособления для вытачивания изделий. Правила безопасной работы на станке. Вытачивание скалки, толкушки по заданным размерам. Вытачивание ручки для напильника. Контроль точности обработки с помощью штангенциркуля. Приемы обработки внутренней поверхности детали. Инструмент для внутренней проточки. Чистка и смазка станка. Проверочные работы.

Личностные и предметные результаты освоения учебного предмета «Профильный труд» в 10 классе

Освоение обучающимися программы по трудовому обучению (столярному делу) предполагает достижение ими двух видов результатов: личностных и предметных.

В структуре планируемых результатов ведущее место принадлежит *личностным* результатам, поскольку именно они обеспечивают овладение комплексом социальных (жизненных) компетенций, необходимых для достижения основной цели современного образования — введения обучающихся с умственной отсталостью (интеллектуальными нарушениями) в культуру, овладение ими социокультурным опытом. Личностные результаты освоения программы включают индивидуально-личностные качества и социальные (жизненные) компетенции обучающегося, социально значимые ценностные установки.

Личностные результаты.

- проявление мотивации при выполнении различных видов практической деятельности на уроках швейного дела и во внеурочной деятельности;
- желание и умение выполнить задание правильно, в соответствии с данным образцом с использованием инструкции учителя или технологической карты;
- умение рассказать о выполненной работе, находить и исправлять выявленные недочёты;
- навыки межличностного взаимодействия на уроках швейного дела на основе доброжелательного и уважительного отношения к учителю и одноклассникам; - понимание личной ответственности за качество своих выполненных работ на уроках швейного дела;
- умение слушать, понимать инструкцию учителя, следовать ей при выполнении практического задания;
- навыки сотрудничества с учителем и одноклассниками;
- умение оказать помощь одноклассникам при организации их деятельности;
- умение правильно реагировать на замечания учителя или одноклассников;
- умение использовать специальную терминологию в устной речи при воспроизведении алгоритма выполнения практического задания;

Предметные результаты связаны с овладением обучающимися содержания предметов программы и характеризуют их достижения в усвоении знаний и умений, возможности их применения в практической деятельности и жизни. Программа определяет два уровня овладения предметными результатами: минимальный и достаточный.

- представления об основных свойствах используемых материалов;
- знание правил хранения материалов; санитарно-гигиенических требований при работе с производственными материалами;
- представления о правилах безопасной работы с инструментами и оборудованием, санитарно-гигиенических требованиях при выполнении работы;
- чтение (с помощью учителя) технологической карты, используемой в процессе изготовления изделия;
- понимание значения и ценности труда;
- понимание красоты труда и его результатов;
- заботливое и бережное отношение к общественному достоянию и родной природе;
- понимание значимости организации школьного рабочего места, обеспечивающего внутреннюю дисциплину;
- осознание необходимости соблюдения в процессе выполнения трудовых заданий порядка и аккуратности;
- выслушивание предложений и мнений товарищей, адекватное реагирование на них;
- комментирование и оценка в доброжелательной форме достижения товарищей, высказывание своих предложений и пожеланий;

проявление заинтересованного отношения к деятельности своих товарищей и результатам их работы;

выполнение общественных поручений по уборке мастерской после уроков трудового обучения;

посильное участие в благоустройстве и озеленении территорий; охране природы и окружающей среды.

Знание правил техники безопасности;

понимание значимости организации школьного рабочего места, обеспечивающего внутреннюю дисциплину;

представления об основных свойствах используемых материалов;

Планируемый результат изучения предмета «Профильный труд» в 10 классе

Достаточный уровень:

Обучающиеся должны знать:

- виды столярных работ;
- виды применяемых в плотничных и столярных работах материалов;
- основные виды столярных и плотничных соединений;
- рабочие инструменты и измерительные приборы;
- назначение, устройство, принцип действия и наладку деревообрабатывающих станков и механизированных инструментов, правила эксплуатации и приемы работы на станках и инструментами;
- конструкции основных столярно-соединительных изделий;
- правила техники безопасности при работе со столярными инструментами;
- правила пожарной безопасности;
- правила оказания первой медицинской помощи.

Обучающиеся должны уметь:

- определять вид пиломатериала;
- выбирать рабочий инструмент для измерительных и разметочных работ;
- производить замеры и делать запись;
- производить раскрой пиломатериала по разметке;
- обрабатывать лесоматериалы;
- изготавливать и устанавливать простые столярные соединения;
- зачищать детали после механической обработки;
- определять вид соединения;
- производить ремонт соединения;
- работать с ручной дрелью и электродрелью;
- соблюдать технику безопасности, производственной санитарии и пожарной безопасности.

Минимальный уровень:

Обучающиеся должны знать:

- виды столярных работ;
- основные виды столярных и плотничных соединений;
- рабочие инструменты и измерительные приборы;
- назначение, устройство, принцип действия деревообрабатывающих станков и механизированных инструментов, правила эксплуатации и приемы работы на станках и инструментами;
- конструкции основных столярно-соединительных изделий;
- правила чтения чертежей на столярные изделия и деревянные конструкции;
- правила техники безопасности при работе со столярными инструментами;

- правила пожарной безопасности;
 - правила оказания первой медицинской помощи.
- Обучающиеся должны уметь:
- определять вид пиломатериала;
 - выбирать рабочий инструмент для измерительных работ;
 - производить замеры и делать запись;
 - производить раскрой пиломатериала по разметке;
 - обрабатывать лесоматериалы;
 - изготавливать и устанавливать простые столярные соединения;
 - зачищать детали после механической обработки;
 - работать с ручной дрелью и электродрелью;
 - соблюдать технику безопасности, производственной санитарии и пожарной Безопасности.

Формирование базовых учебных действий 10 класс

№ п/п	Базовые учебные действия	Содержание (разделы программы)
Личностные учебные действия		
1	Гордиться школьными успехами и достижениями как собственными, так и своих товарищей.	Все разделы программы
2	Активно включаться в общепользную социальную деятельность.	
3	Проявление интереса к новому предмету и получению новых знаний.	
4	Понимание личной ответственности за качество своих выполненных работ на уроках профильного труда.	
5	Уважение к труду и человеку труда, целеустремленность и настойчивость.	
Коммуникативные учебные действия		
1	Вступать в диалог и поддерживать коммуникацию в разных ситуациях социального взаимодействия (учебных, трудовых, бытовых и др.).	Все разделы программы
2	Слушать собеседника, вступать в диалог и поддерживать его, использовать разные виды делового письма для решения жизненно значимых задач.	
3	Использовать доступные источники и средства получения информации для решения коммуникативных и познавательных задач.	
4	Слушать и понимать инструкцию к учебному заданию в разных видах деятельности.	
5	Доброжелательно относиться, сопереживать своим товарищам	
Регулятивные учебные действия		
1	Принимать и сохранять цели и задачи решения типовых	Все разделы

	учебных и практических задач, осуществлять поиск средств их осуществления.	программы
2	Осознанно действовать на основе разных видов инструкций для решения практических задач.	
3	Осуществлять взаимный контроль в совместной деятельности.	
4	Обладать готовностью к осуществлению самоконтроля в процессе деятельности.	
5	Адекватно реагировать на внешний контроль и оценку, корректировать в соответствии с ней свою деятельность.	
Познавательные учебные действия		
1	Дифференцированно воспринимать окружающий мир, его временно-пространственную организацию.	Все разделы программы
2	Использовать усвоенные логические операции (сравнение, анализ, синтез, обобщение, классификацию, установление аналогий, закономерностей, причинно-следственных связей) на наглядном, доступном вербальном материале, основе практической деятельности в соответствии с индивидуальными возможностями.	
3	Использовать в жизни и деятельности некоторые межпредметные связи и отношения между объектами и процессами.	
4	Читать, писать и пользоваться специальной терминологией, применяемой в столярном деле, уметь писать эти спец. термины.	

Система оценки достижений планируемых результатов освоения программы

Система оценки достижений планируемых результатов программы позволяет осуществлять фактический уровень усвоения учебного предмета, оценивать динамику учебных достижений обучающихся.

Программа предполагает использование следующих видов контроля: текущий, промежуточный (годовой).

Целями текущей и промежуточной аттестации являются:

- установление фактического уровня теоретических знаний по предмету, их практических умений и навыков;
- соотнесение этого уровня с требованиями адаптированной образовательной программы;
- контроль выполнения учебной программы.

Текущая аттестация обучающихся включает в себя поурочное, по четвертное оценивание результатов обучения. Форму текущей аттестации определяет учитель с учетом индивидуальных особенностей обучающихся, содержания учебного материала и используемых им образовательных технологий.

Промежуточная (годовая) аттестация осуществляется через контрольные работы, мини-тесты, которые проводятся по итогам учебного года.

Текущая аттестация обучающихся осуществляется в виде отметок по пятибалльной шкале.

Отметка обучающихся за четверть выставляется на основе результатов контрольных практических работ и устных ответов обучающихся, и с учетом их фактических знаний, умений и навыков.

Контрольно-измерительные материалы

Виды контроля

Класс	Самостоятельные и контрольные работы
10	<ul style="list-style-type: none">• Самостоятельная работа «Изготовление подставки под обувь»• Самостоятельная работа «Изготовление разделочной доски»• Самостоятельная работа «Изготовление углового срединного соединения на шип «ласточкин хвост» несквозной УС-8»• Контрольная работа «Изготовление углового ящичного соединения на шип прямой открытый УЯ-1»

Перечень основных видов учебной деятельности обучающихся 10 класс

Наименование разделов	Характеристика видов деятельности обучающихся
Материаловедение	<ul style="list-style-type: none">• Знают основные виды пороков, их влияние на ее свойства и обрабатываемость.• Знают строение и свойства древесины.• Знают основные характеристики и промышленное значение древесины.• Умеют определять строение и свойства древесины по частям дерева.• Умеют разделять древесные породы на классы и группы, их использование в производстве.
Технология столярных работ	<ul style="list-style-type: none">• Знают основы резания и обработки древесины.• Знают, что такое разметочный инструмент и ее разновидности.• Знают, что такое ручной электроинструмент и деревообрабатывающие станки.• Знают технологические операции: пиление, строгание, долбление, сверление, зачистка древесины и изделий.• Знают основы гигиены труда и производственной санитарии.• Выполняют приемы технологических операций с использованием измерительного инструмента.• Умеют чертить чертёж несложных изделий.• Умеют использовать в работе виды и приёмы резания древесины различными инструментами с предварительной разметкой.• Умеют пользоваться ручным электроинструментом и деревообрабатывающими станками.• Соблюдают правила гигиены труда и производственной санитарии.

<p>Общая технология деревообрабатывающего производства</p>	<ul style="list-style-type: none"> • Знают основы охраны труда и техники безопасности на производстве. • Знают основы правил электро- и пожаробезопасности. • Знают правила и приемы строгания, сверления, долбления древесины. • Знают правила и порядок работы на токарном станке. • Знают назначение и устройство токарного станка. • Умеют выполнять работу на токарном станке с соблюдением правил. • Знают виды столярных соединений, правила разметки. • Умеют разметать и распиливать заготовки с соблюдением правил. • Умеют чертить и читать чертёж, использовать его при конструировании мебели. • Соблюдают правила охраны труда и техники безопасности при выполнении практических работ.
<p>Основы конструирования мебели</p>	<ul style="list-style-type: none"> • Знают классификации мебели: по назначению, по функциональному использованию, по производственным показателям. • Знают конструктивные особенности табурета. Основные узлы табурета, их краткие характеристики. • Знают, что такое раскрой материала и основы конструирования мебели. • Знают повреждения и требования к качеству ремонта мебели. • Умеют определять степень повреждений и необходимость ремонта мебели с соблюдением качества выполняемой работы. • Умеют выполнять различные операции при конструировании мебели.
<p>Охрана труда</p>	<ul style="list-style-type: none"> • Имеют представление о профессиях, связанных с обработкой древесины. • Знают общие сведения об охране труда в строительном производстве. • Знают, что коллективный договор. • Знают правила внутреннего (трудового) распорядка на территории строительства. • Знают, что такое производственная санитария, гигиена труда. • Знают, как организуется безопасность труда на строительной площадке. Электробезопасность. • Знают погрузочно-разгрузочные и транспортные работы. • Знают, что такое шум и вибрация: влияние на человека. • Знают систему управления и отключения, сигнальное оборудование.
<p>Приемы работы на производстве</p>	<ul style="list-style-type: none"> • Знают опасные места на производстве и противопожарную безопасность. • Знают правила разметки при распиливании досок и брусков. • Знают ручные пилы для поперечного, продольного и криволинейного пиления древесины. • Знают устройство ручной электропилы. • Знают разметочный инструмент: виды, уход. • Знают требования к качеству разметки. • Знают приемы работы разметочными инструментами. • Знают ручные инструменты для строгания древесины.

	<ul style="list-style-type: none"> • Знают приемы пользования, ухода. • Выполняют строгание брусков и досок шерхебелем, рубанком и фуганком с проверкой правильности и чистоты строганных поверхностей. • Знают устройство токарного станка по дереву. • Знают инструменты и приспособления для вытачивания изделий. • Соблюдают правила безопасной работы на токарном станке. • Умеют контролировать точность обработки с помощью штангенциркуля. • Соблюдают правила техники безопасности и охраны труда, правила пожарной безопасности. • Умеют размечать материал с помощью инструмента. • Умет обрабатывать заготовки с соблюдением правил и приёмов. • Собирают изделия из деталей.
--	---

**Учебно-тематическое планирование предмета
«Профильный труд» 10 класс**

№ п/п	Наименование темы раздела	Кол-во часов	В том числе		Экскурсии	Контроль
			теория	практика		
1	Вводное занятие	2	2	0	0	
МАТЕРИАЛОВЕДЕНИЕ						
2	Введение	2	2	0	0	
3	Строение дерева и древесины	7	3	4	0	
4	Физические свойства древесины	6	3	3	0	
5	Механические свойства древесины	7	3	4	0	
6	Пороки древесины	16	4	12	0	
7	Характеристика древесины основных пород и их промышленное значение	11	3	8	0	
8	Сушка и продление срока службы древесины	7	3	4	0	
ТЕХНОЛОГИЯ СТОЛЯРНЫХ РАБОТ						
9	Введение	2	2	0	0	
10	Основы резания древесины	11	5	6	0	
11	Обработка древесины	18	6	12	0	
12	Ручной электроинструмент	5	2	3	0	
13	Деревообрабатывающие станки и работа на них	18	5	13	0	
14	Разметочный инструмент	17	4	13	0	
15	Самостоятельная работа	6	2	4	0	•
16	Вводное занятие. Строгание древесины на станках	13	4	9	0	
17	Профильное строгание материала	12	3	9	0	
18	Фрезерный станок	4	2	2	0	
19	Долбление древесины	15	3	12	0	
20	Сверление древесины	20	4	16	0	
21	Пиление и сверление древесины	18	5	13	0	
22	Обработка древесины на токарных станках	22	5	17	0	
23	Зачистка и шлифование деталей	13	3	10	0	
24	Самостоятельная работа	6	2	4	0	•
25	Вводное занятие. Зачистка и шлифование деталей	17	5	12	0	
25	Столярные соединения	30	6	24	0	
27	Основы гигиены труда, производственной	25	5	20	0	

	санитарии и личной гигиены рабочего					
ОБЩАЯ ТЕХНОЛОГИЯ ДЕРЕВООБРАБАТЫВАЮЩЕГО ПРОИЗВОДСТВА						
28	Введение	2	2	0	0	
29	Раскрой древесных материалов	15	5	10	0	
ОСНОВЫ КОНСТРУИРОВАНИЯ МЕБЕЛИ						
30	Введение	3	3	0	0	
31	Классификация мебели	4	4	0	0	
32	Конструктивное решение табурета	14	7	7	0	
ОХРАНА ТРУДА						
33	Введение	2	2	0	0	
34	Организация работы по охране труда на строительстве	12	6	6	0	
35	Практическое повторение	36	0	36	0	
36	Самостоятельная работа	6	2	4	0	•
37	Вводное занятие. Общие вопросы безопасности труда в строительстве	21	6	15	0	
ПРИЕМЫ РАБОТЫ НА ПРОИЗВОДСТВЕ						
38	Вводное занятие	6	6	0	0	
39	Безопасность труда и пожарная безопасность в учебной мастерской	18	9	9	0	
40	Пиление древесины	13	6	7	0	
41	Контрольная работа	6	2	4	0	•
42	Пиление древесины	12	6	6	0	
43	Разметка и разметочный инструмент	8	4	4	0	
44	Строгание древесины	20	9	11	0	
45	Работа на токарном станке по дереву	16	8	8	0	
	Итого за год	544	183	361	0	

**Календарно-тематическое планирование предмета
«Профильный труд» 10 класс**

№ п/п	Тема урока	Дата
Вводное занятие – 2 часа		
1	Вводный инструктаж по охране труда и технике безопасности.	
2	Первичный инструктаж по охране труда и технике безопасности. План работы на год.	
МАТЕРИАЛОВЕДЕНИЕ		
Введение – 2 часа		
3	Значение древесины для народного хозяйства России.	
4	Потребление древесины по основным видам.	
Строение дерева и древесины – 7 часов		
5	Дерево: основные части, строение ствола, годичные кольца.	
6	Дерево: основные части, строение ствола, годичные кольца. Практическая работа: Изготовление киянки.	
7	Дерево: основные части, строение ствола, годичные кольца.	

	Практическая работа: Изготовление киянки.	
8	Сердцевинные лучи, древесные ткани и сосуды. Смоляные ходы.	
9	Сердцевинные лучи, древесные ткани и сосуды. Смоляные ходы. Практическая работа: Изготовление киянки.	
10	Разрезы древесины.	
11	Разрезы древесины. Практическая работа: Изготовление киянки.	
Физические свойства древесины – 6 часов		
12	Внешний вид древесины: цвет, блеск, текстура, запах. Характерные показатели микроструктуры.	
13	Внешний вид древесины: цвет, блеск, текстура, запах. Характерные показатели микроструктуры. Практическая работа: Изготовление киянки.	
14	Влажность древесины. Определение влажности. Усушка и разбухание древесины в разных направлениях.	
15	Влажность древесины. Определение влажности. Усушка и разбухание древесины в разных направлениях. Практическая работа: Изготовление киянки.	
16	Внутренние напряжения, растрескивание и коробление. Плотность, электропроводность, звукопроводность.	
17	Внутренние напряжения, растрескивание и коробление. Плотность, электропроводность, звукопроводность. Практическая работа: Изготовление киянки.	
Механические свойства древесины – 7 часов		
18	Общие понятия о механических свойствах древесины.	
19	Общие понятия о механических свойствах древесины. Практическая работа: Изготовление киянки.	
20	Пределы прочности древесины на сжатие, растяжение, изгиб и сдвиг. Сопротивление древесины резанию.	
21	Пределы прочности древесины на сжатие, растяжение, изгиб и сдвиг. Сопротивление древесины резанию. Практическая работа: Изготовление киянки.	
22	Пределы прочности древесины на сжатие, растяжение, изгиб и сдвиг. Сопротивление древесины резанию. Практическая работа: Изготовление киянки.	
23	Технологические свойства древесины: свойство удерживать механические крепления, способность к гибке, износостойкость, сопротивление к раскалыванию.	
24	Технологические свойства древесины: свойство удерживать механические крепления, способность к гибке, износостойкость, сопротивление к раскалыванию. Практическая работа: Изготовление киянки.	
Пороки древесины – 16 часов		
25	Характерные отличия пороков древесины от дефектов. Классификация пороков древесины. Сучки: виды, измерение. Классификация трещин.	
26	Характерные отличия пороков древесины от дефектов. Классификация пороков древесины. Сучки: виды, измерение. Классификация трещин. Практическая работа: Изготовление карандашницы.	
27	Характерные отличия пороков древесины от дефектов. Классификация пороков древесины. Сучки: виды, измерение. Классификация трещин. Практическая работа: Изготовление карандашницы.	
28	Характерные отличия пороков древесины от дефектов. Классификация пороков древесины. Сучки: виды, измерение. Классификация трещин. Практическая работа: Изготовление	

	карандашницы.	
29	Пороки формы ствола.	
30	Пороки формы ствола. Практическая работа: Изготовление карандашницы.	
31	Пороки формы ствола. Практическая работа: Изготовление карандашницы.	
32	Пороки формы ствола. Практическая работа: Изготовление карандашницы.	
33	Пороки строения древесины.	
34	Пороки строения древесины. Практическая работа: Изготовление карандашницы.	
35	Пороки строения древесины. Практическая работа: Изготовление карандашницы.	
36	Пороки строения древесины. Практическая работа: Изготовление карандашницы.	
37	Грибные поражения и повреждения древесины насекомыми. Общие сведения об инородных включениях и дефектах. Деформация древесины.	
38	Грибные поражения и повреждения древесины насекомыми. Общие сведения об инородных включениях и дефектах. Деформация древесины. Практическая работа: Изготовление карандашницы.	
39	Грибные поражения и повреждения древесины насекомыми. Общие сведения об инородных включениях и дефектах. Деформация древесины. Практическая работа: Изготовление карандашницы.	
40	Грибные поражения и повреждения древесины насекомыми. Общие сведения об инородных включениях и дефектах. Деформация древесины. Практическая работа: Изготовление карандашницы.	
Характеристика древесины основных пород и их промышленное значение – 11 часов		
41	Деление древесных пород: классы и группы, их характеристика. Основные хвойные породы.	
42	Деление древесных пород: классы и группы, их характеристика. Основные хвойные породы. Практическая работа: Изготовление разделочной доски.	
43	Деление древесных пород: классы и группы, их характеристика. Основные хвойные породы. Практическая работа: Изготовление разделочной доски.	
44	Деление древесных пород: классы и группы, их характеристика. Основные хвойные породы. Практическая работа: Изготовление разделочной доски.	
45	Деление древесных пород: классы и группы, их характеристика. Основные хвойные породы. Практическая работа: Изготовление разделочной доски.	
46	Лиственные кольцесосудистые породы: виды, характеристика, произрастание и промышленное использование.	
47	Лиственные кольцесосудистые породы: виды, характеристика, произрастание и промышленное использование. Практическая работа: Изготовление разделочной доски.	
48	Лиственные кольцесосудистые породы: виды, характеристика, произрастание и промышленное использование. Практическая работа: Изготовление разделочной доски.	
49	Лиственные рассеянно-сосудистые породы: виды, особенности, применение в столярном деле. Иноземные породы, характеристика.	
50	Лиственные рассеянно-сосудистые породы: виды, особенности, применение в столярном деле. Иноземные породы, характеристика.	

	Практическая работа: Изготовление разделочной доски.	
51	Лиственные рассеянно-сосудистые породы: виды, особенности, применение в столярном деле. Иноземные породы, характеристика. Практическая работа: Изготовление разделочной доски.	
Сушка и продление срока службы древесины – 7 часов		
52	Сушка древесины: значение, цель, виды. Атмосферная сушка древесины: преимущества и недостатки.	
53	Сушка древесины: значение, цель, виды. Атмосферная сушка древесины: преимущества и недостатки. Практическая работа: Изготовление кухонной лопатки.	
54	Сушка древесины: значение, цель, виды. Атмосферная сушка древесины: преимущества и недостатки. Практическая работа: Изготовление кухонной лопатки.	
55	Виды искусственной сушки древесины. Сушильная камера: виды, устройство.	
56	Виды искусственной сушки древесины. Сушильная камера: виды, устройство. Практическая работа: Изготовление кухонной лопатки.	
57	Предохранение древесины от гниения.	
58	Предохранение древесины от гниения. Практическая работа: Изготовление кухонной лопатки.	
ТЕХНОЛОГИЯ СТОЛЯРНЫХ РАБОТ		
Введение – 2 часа		
59	Значение деревообрабатывающей промышленности.	
60	Индивидуальная и коллективная формы труда.	
Основы резания древесины – 11 часов		
61	Виды древесины. Теория резания древесины. Простое и сложное резание.	
62	Виды древесины. Теория резания древесины. Простое и сложное резание. Практическая работа: Ремонт столярного инструмента.	
63	Способы резания: в торец, вдоль волокон и поперек волокон. Переходные случаи резания.	
64	Способы резания: в торец, вдоль волокон и поперек волокон. Переходные случаи резания. Практическая работа: Ремонт столярного инструмента.	
65	Геометрия резца: углы заострения и резания, передний и задний углы.	
66	Геометрия резца: углы заострения и резания, передний и задний углы. Практическая работа: Ремонт столярного инструмента.	
67	Факторы, влияющие на процесс резания древесины. Шероховатость обработанной поверхности по Государственному стандарту.	
68	Факторы, влияющие на процесс резания древесины. Шероховатость обработанной поверхности по Государственному стандарту. Практическая работа: Ремонт столярного инструмента.	
69	Резание при вращательном движении резца.	
70	Резание при вращательном движении резца. Практическая работа: Ремонт столярного инструмента.	
71	Резание при вращательном движении резца. Практическая работа: Ремонт столярного инструмента.	
Обработка древесины – 18 часов		
72	Пиление древесины. Пилы: виды, элементы и формы зубьев. Ручная пила: типы, конструкции и назначение.	

73	Пиление древесины. Пилы: виды, элементы и формы зубьев. Ручная пила: типы, конструкции и назначение. Практическая работа: Заточка пил с определением качества.	
74	Пиление древесины. Пилы: виды, элементы и формы зубьев. Ручная пила: типы, конструкции и назначение. Практическая работа: Заточка пил с определением качества.	
75	Подготовка пилы к работе: способы, инструменты и приспособления. Определение качества заточки пилы.	
76	Подготовка пилы к работе: способы, инструменты и приспособления. Определение качества заточки пилы. Практическая работа: Заточка пил с определением качества.	
77	Подготовка пилы к работе: способы, инструменты и приспособления. Определение качества заточки пилы. Практическая работа: Заточка пил с определением качества.	
78	Приемы пиления ручной пилой. Способы крепления пильного полотна. Брак при пилении: виды, меры по предупреждению. Правила безопасной работы пилой.	
79	Приемы пиления ручной пилой. Способы крепления пильного полотна. Брак при пилении: виды, меры по предупреждению. Правила безопасной работы пилой. Практическая работа: Пиление древесины ручным инструментом в разных направлениях.	
80	Приемы пиления ручной пилой. Способы крепления пильного полотна. Брак при пилении: виды, меры по предупреждению. Правила безопасной работы пилой. Практическая работа: Пиление древесины ручным инструментом в разных направлениях.	
81	Строгание древесины. Инструмент для плоского строгания. Требования к чистоте обработки древесной поверхности.	
82	Строгание древесины. Инструмент для плоского строгания. Требования к чистоте обработки древесной поверхности. Практическая работа: Строгание древесины.	
83	Строгание древесины. Инструмент для плоского строгания. Требования к чистоте обработки древесной поверхности. Практическая работа: Строгание древесины.	
84	Инструмент для профильного строгания: устройство, назначение, приемы работы, наладка.	
85	Инструмент для профильного строгания: устройство, назначение, приемы работы, наладка. Практическая работа: Инструмент для профильного строгания: наладка, приемы работы.	
86	Инструмент для профильного строгания: устройство, назначение, приемы работы, наладка. Практическая работа: Инструмент для профильного строгания: наладка, приемы работы.	
87	Заточка ножа строгального инструмента. Приемы проверки правильности и чистоты строгания. Виды брака при строгании.	
88	Заточка ножа строгального инструмента. Приемы проверки правильности и чистоты строгания. Виды брака при строгании. Практическая работа: Заточка ножа строгального инструмента, сборка инструмента, наладка.	
89	Заточка ножа строгального инструмента. Приемы проверки правильности и чистоты строгания. Виды брака при строгании. Практическая работа: Заточка ножа строгального инструмента, сборка инструмента, наладка.	
Ручной электроинструмент – 5 часов		
90	Устройство электроинструмента.	
91	Устройство электроинструмента. Практическая работа: Ремонт мебели.	
92	Правила работы с инструментом. Практическая работа: Ремонт	

	мебели.	
93	Виды ручного электроинструмента.	
94	Виды ручного электроинструмента. Практическая работа: Ремонт мебели.	
Деревообрабатывающие станки и работа на них – 18 часов		
95	Деревообрабатывающие станки: применение, классификация. Устройство деревообрабатывающего станка.	
96	Деревообрабатывающие станки: применение, классификация. Устройство деревообрабатывающего станка. Практическая работа: Работа на токарном станке.	
97	Деревообрабатывающие станки: применение, классификация. Устройство деревообрабатывающего станка. Практическая работа: Работа на токарном станке.	
98	Деревообрабатывающие станки: применение, классификация. Устройство деревообрабатывающего станка. Практическая работа: Работа на токарном станке.	
99	Правила безопасности при работе на деревообрабатывающем станке.	
100	Правила безопасности при работе на деревообрабатывающем станке. Практическая работа: Работа на токарном станке.	
101	Правила безопасности при работе на деревообрабатывающем станке. Практическая работа: Работа на токарном станке.	
102	Правила безопасности при работе на деревообрабатывающем станке. Практическая работа: Работа на токарном станке.	
103	Круглопильный станок: виды, применение. Модели типового круглопильного станка для поперечного и продольного распиливания пиломатериалов.	
104	Круглопильный станок: виды, применение. Модели типового круглопильного станка для поперечного и продольного распиливания пиломатериалов. Практическая работа: Работа на токарном станке.	
105	Круглопильный станок: виды, применение. Модели типового круглопильного станка для поперечного и продольного распиливания пиломатериалов. Практическая работа: Работа на токарном станке.	
106	Круглопильный станок: виды, применение. Модели типового круглопильного станка для поперечного и продольного распиливания пиломатериалов. Практическая работа: Работа на токарном станке.	
107	Организация рабочего места при работе на круглопильном станке.	
108	Организация рабочего места при работе на круглопильном станке. Практическая работа: Работа на токарном станке.	
109	Организация рабочего места при работе на круглопильном станке. Практическая работа: Работа на токарном станке.	
110	Правила безопасности при работе на круглопильном станке.	
111	Правила безопасности при работе на круглопильном станке. Практическая работа: Работа на токарном станке.	
112	Правила безопасности при работе на круглопильном станке. Практическая работа: Работа на токарном станке.	
Самостоятельная работа – 6 часов		
113	Самостоятельная работа. Работа с тестом за 1 четверть.	
114	Самостоятельная работа. Работа с тестом за 1 четверть.	
115	Самостоятельная работа. Практическая работа: Изготовление подставки под обувь.	
116	Самостоятельная работа. Практическая работа: Изготовление	

	подставки под обувь.	
117	Самостоятельная работа. Практическая работа: Изготовление подставки под обувь.	
118	Самостоятельная работа. Практическая работа: Изготовление подставки под обувь.	
Разметочный инструмент – 17 часов		
119	Разметка: цель, инструменты.	
120	Разметка: цель, инструменты. Практическая работа: Изготовление сувениров.	
121	Разметка: цель, инструменты. Практическая работа: Изготовление сувениров.	
122	Разметка: цель, инструменты. Практическая работа: Изготовление сувениров.	
123	Разметочный инструмент: виды, назначение.	
124	Разметочный инструмент: виды, назначение. Практическая работа: Изготовление сувениров.	
125	Разметочный инструмент: виды, назначение. Практическая работа: Изготовление сувениров.	
126	Разметочный инструмент: виды, назначение. Практическая работа: Изготовление сувениров.	
127	Припуски на обработку.	
128	Припуски на обработку. Практическая работа: Изготовление сувениров.	
129	Припуски на обработку. Практическая работа: Изготовление сувениров.	
130	Припуски на обработку. Практическая работа: Изготовление сувениров.	
131	Подготовка инструмента к работе. Пиление и строгание древесины.	
132	Подготовка инструмента к работе. Пиление и строгание древесины. Практическая работа: Изготовление сувениров.	
133	Подготовка инструмента к работе. Пиление и строгание древесины. Практическая работа: Изготовление сувениров.	
134	Подготовка инструмента к работе. Пиление и строгание древесины. Практическая работа: Изготовление сувениров.	
135	Подготовка инструмента к работе. Пиление и строгание древесины. Практическая работа: Изготовление сувениров.	
Вводное занятие. Строгание древесины на станках – 13 часов		
136	Вводное занятие. План работы на четверть.	
137	Виды станков. Устройство станка.	
138	Виды станков. Устройство станка. Практическая работа: Разборка, сборка инструмента.	
139	Виды станков. Устройство станка. Практическая работа: Разборка, сборка инструмента.	
140	Виды станков. Устройство станка. Практическая работа: Разборка, сборка инструмента.	
141	Правила Техники безопасности при работе на станке.	
142	Правила Техники безопасности при работе на станке. Практическая работа: Приемы строгания, фугования с использованием разметочного инструмента.	
143	Правила Техники безопасности при работе на станке. Практическая работа: Приемы строгания, фугования с использованием разметочного инструмента.	
144	Правила Техники безопасности при работе на станке. Практическая работа: Приемы строгания, фугования с использованием разметочного инструмента.	

145	Строгание, фугование древесины на станке.	
146	Строгание, фугование древесины на станке. Практическая работа: Работа ручным электрорубанком. Фугование брусков, досок.	
147	Строгание, фугование древесины на станке. Практическая работа: Работа ручным электрорубанком. Фугование брусков, досок.	
148	Строгание, фугование древесины на станке. Практическая работа: Работа ручным электрорубанком. Фугование брусков, досок.	
Профильное строгание материала – 12 часов		
149	Виды профильных изделий. Детали для отделки помещений.	
150	Виды профильных изделий. Детали для отделки помещений. Практическая работа: Выборка фальца, четверти на кромке детали.	
151	Виды профильных изделий. Детали для отделки помещений. Практическая работа: Выборка фальца, четверти на кромке детали.	
152	Виды профильных изделий. Детали для отделки помещений. Практическая работа: Выборка фальца, четверти на кромке детали.	
153	Ручной инструмент для профильного строгания.	
154	Ручной инструмент для профильного строгания. Практическая работа: Выборка желобка на пласти детали.	
155	Ручной инструмент для профильного строгания. Практическая работа: Выборка желобка на пласти детали.	
156	Ручной инструмент для профильного строгания. Практическая работа: Выборка желобка на пласти детали.	
157	Приемы выработки профилей различными инструментами с использованием шаблонов.	
158	Приемы выработки профилей различными инструментами с использованием шаблонов. Практическая работа: Изготовление плинтуса.	
159	Приемы выработки профилей различными инструментами с использованием шаблонов. Практическая работа: Изготовление плинтуса.	
160	Приемы выработки профилей различными инструментами с использованием шаблонов. Практическая работа: Изготовление плинтуса.	
Фрезерный станок – 4 часа		
161	Назначение и устройство фрезерного станка.	
162	Назначение и устройство фрезерного станка. Практическая работа: Выполнение школьных заказов.	
163	Правила Техники безопасности при работе на станке.	
164	Правила Техники безопасности при работе на станке. Практическая работа: Выполнение школьных заказов.	
Долбление древесины – 15 часов		
165	Понятие о столярном соединении.	
166	Понятие о столярном соединении. Практическая работа: Выполнение школьных заказов.	
167	Понятие о столярном соединении. Практическая работа: Выполнение школьных заказов.	
168	Понятие о столярном соединении. Практическая работа: Выполнение школьных заказов.	
169	Понятие о столярном соединении. Практическая работа:	

	Выполнение школьных заказов.	
170	Инструмент, приемы долбления.	
171	Инструмент, приемы долбления. Практическая работа: Выполнение школьных заказов.	
172	Инструмент, приемы долбления. Практическая работа: Выполнение школьных заказов.	
173	Инструмент, приемы долбления. Практическая работа: Выполнение школьных заказов.	
174	Инструмент, приемы долбления. Практическая работа: Выполнение школьных заказов.	
175	Техника безопасности при долблении древесины.	
176	Техника безопасности при долблении древесины. Практическая работа: Выполнение школьных заказов.	
177	Техника безопасности при долблении древесины. Практическая работа: Выполнение школьных заказов.	
178	Техника безопасности при долблении древесины. Практическая работа: Выполнение школьных заказов.	
179	Техника безопасности при долблении древесины. Практическая работа: Выполнение школьных заказов.	
Сверление древесины – 20 часов		
180	Сверление древесины: назначение, электроинструменты, ручные инструменты, правила безопасности.	
181	Сверление древесины: назначение, электроинструменты, ручные инструменты, правила безопасности. Практическая работа: Изготовление ящика для цветов.	
182	Сверление древесины: назначение, электроинструменты, ручные инструменты, правила безопасности. Практическая работа: Изготовление ящика для цветов.	
183	Сверление древесины: назначение, электроинструменты, ручные инструменты, правила безопасности. Практическая работа: Изготовление ящика для цветов.	
184	Сверление древесины: назначение, электроинструменты, ручные инструменты, правила безопасности. Практическая работа: Изготовление ящика для цветов.	
185	Сверло: типы, формы, размеры и назначение. Правила заточки сверл.	
186	Сверло: типы, формы, размеры и назначение. Правила заточки сверл. Практическая работа: Изготовление ящика для цветов.	
187	Сверло: типы, формы, размеры и назначение. Правила заточки сверл. Практическая работа: Изготовление ящика для цветов.	
188	Сверло: типы, формы, размеры и назначение. Правила заточки сверл. Практическая работа: Изготовление ящика для цветов.	
189	Сверло: типы, формы, размеры и назначение. Правила заточки сверл. Практическая работа: Изготовление ящика для цветов.	
190	Коловороты, дрели. Ручные сверлилки: устройства, применение.	
191	Коловороты, дрели. Ручные сверлилки: устройства, применение. Практическая работа: Изготовление ящика для цветов.	
192	Коловороты, дрели. Ручные сверлилки: устройства, применение. Практическая работа: Изготовление ящика для цветов.	
193	Коловороты, дрели. Ручные сверлилки: устройства, применение. Практическая работа: Изготовление ящика для цветов.	
194	Коловороты, дрели. Ручные сверлилки: устройства, применение. Практическая работа: Изготовление ящика для цветов.	
195	Сверлильные станки, правила работы на них. Виды фрез.	
196	Сверлильные станки, правила работы на них. Виды фрез.	

	Практическая работа: Изготовление ящичка для цветов.	
197	Сверлильные станки, правила работы на них. Виды фрез. Практическая работа: Изготовление ящичка для цветов.	
198	Сверлильные станки, правила работы на них. Виды фрез. Практическая работа: Изготовление ящичка для цветов.	
199	Сверлильные станки, правила работы на них. Виды фрез. Практическая работа: Изготовление ящичка для цветов.	
Пиление и сверление древесины – 18 часов		
200	Назначение шипа и проушины.	
201	Назначение шипа и проушины. Практическая работа: Запиливание шипа, выборка шипа.	
202	Назначение шипа и проушины. Практическая работа: Запиливание шипа, выборка шипа.	
203	Назначение шипа и проушины. Практическая работа: Запиливание шипа, выборка шипа.	
204	Элементы шипа брускового соединения.	
205	Элементы шипа брускового соединения. Практическая работа: Выборка проушины в бруске древесины.	
206	Элементы шипа брускового соединения. Практическая работа: Выборка проушины в бруске древесины.	
207	Элементы шипа брускового соединения. Практическая работа: Выборка проушины в бруске древесины.	
208	Способы выработки шипа и проушины.	
209	Способы выработки шипа и проушины. Практическая работа: Сверление в бруске детали сквозного отверстия, глухого отверстия.	
210	Способы выработки шипа и проушины. Практическая работа: Сверление в бруске детали сквозного отверстия, глухого отверстия.	
211	Способы выработки шипа и проушины. Практическая работа: Сверление в бруске детали сквозного отверстия, глухого отверстия.	
212	Технические требования к выработке шипа и проушины.	
213	Технические требования к выработке шипа и проушины. Практическая работа: Выборка скошенного шипа.	
214	Технические требования к выработке шипа и проушины. Практическая работа: Выборка скошенного шипа.	
215	Дефекты шипа и проушины: виды, предупреждение, исправление.	
216	Дефекты шипа и проушины: виды, предупреждение, исправление. Практическая работа: Выборка скошенного шипа.	
217	Дефекты шипа и проушины: виды, предупреждение, исправление. Практическая работа: Выборка скошенного шипа.	
218	Дефекты шипа и проушины: виды, предупреждение, исправление. Практическая работа: Выборка скошенного шипа.	
Самостоятельная работа – 6 часов		
219	Самостоятельная работа. Работа с тестом за 2 четверть.	
220	Самостоятельная работа. Работа с тестом за 2 четверть.	
221	Самостоятельная работа. Практическая работа: Изготовление разделочной доски.	
222	Самостоятельная работа. Практическая работа: Изготовление разделочной доски.	
223	Самостоятельная работа. Практическая работа: Изготовление разделочной доски.	
224	Самостоятельная работа. Практическая работа: Изготовление разделочной доски.	
Обработка древесины на токарных станках – 22 часа		
225	Токарный станок по дереву – устройство.	
226	Токарный станок по дереву – устройство. Практическая работа:	

	Обточка дерева на токарном станке (толкушка).	
227	Токарный станок по дереву – устройство. Практическая работа: Обточка дерева на токарном станке (толкушка).	
228	Токарный станок по дереву – устройство. Практическая работа: Обточка дерева на токарном станке (толкушка).	
229	Техника безопасности при работе на станке.	
230	Техника безопасности при работе на станке. Практическая работа: Обточка дерева на токарном станке (толкушка).	
231	Техника безопасности при работе на станке. Практическая работа: Обточка дерева на токарном станке (толкушка).	
232	Техника безопасности при работе на станке. Практическая работа: Обточка дерева на токарном станке (толкушка).	
233	Измерительные, разметочные и контрольные инструменты.	
234	Измерительные, разметочные и контрольные инструменты. Практическая работа: Обточка дерева на токарном станке (толкушка).	
235	Измерительные, разметочные и контрольные инструменты. Практическая работа: Обточка дерева на токарном станке (толкушка).	
236	Измерительные, разметочные и контрольные инструменты. Практическая работа: Обточка дерева на токарном станке (толкушка).	
237	Правила работы на токарном станке.	
238	Правила работы на токарном станке. Практическая работа: Обточка дерева на токарном станке (толкушка).	
239	Правила работы на токарном станке. Практическая работа: Обточка дерева на токарном станке (толкушка).	
240	Правила работы на токарном станке. Практическая работа: Обточка дерева на токарном станке (толкушка).	
241	Обработка поверхности, вытачивание деталей.	
242	Обработка поверхности, вытачивание деталей. Практическая работа: Обточка дерева на токарном станке (толкушка).	
243	Обработка поверхности, вытачивание деталей. Практическая работа: Обточка дерева на токарном станке (толкушка).	
244	Обработка поверхности, вытачивание деталей. Практическая работа: Обточка дерева на токарном станке (толкушка).	
245	Обработка поверхности, вытачивание деталей. Практическая работа: Обточка дерева на токарном станке (толкушка).	
Зачистка и шлифование деталей – 13 часов		
246	Циклевание деталей. Виды цикли.	
247	Циклевание деталей. Виды цикли. Практическая работа: Заточка цикли.	
248	Циклевание деталей. Виды цикли. Практическая работа: Заточка цикли.	
249	Циклевание деталей. Виды цикли. Практическая работа: Заточка цикли.	
250	Шлифование деталей. Виды шкурки.	
251	Шлифование деталей. Виды шкурки. Практическая работа: Отводка заусенца цикли.	
252	Шлифование деталей. Виды шкурки. Практическая работа: Отводка заусенца цикли.	
253	Шлифование деталей. Виды шкурки. Практическая работа: Отводка заусенца цикли.	
254	Шлифование деталей. Виды шкурки. Практическая работа: Отводка заусенца цикли.	

255	Правила шлифования древесины.	
256	Правила шлифования древесины. Практическая работа: Обработка поверхности детали циклями и шлифовальными машинками.	
257	Правила шлифования древесины. Практическая работа: Обработка поверхности детали циклями и шлифовальными машинками.	
258	Правила шлифования древесины. Практическая работа: Обработка поверхности детали циклями и шлифовальными машинками.	
Вводное занятие. Зачистка и шлифование деталей – 17 часов		
259	Вводное занятие. Повторный инструктаж по охране труда и технике безопасности. План работы на четверть.	
260	Шлифовальные машины и станки.	
261	Шлифовальные машины и станки. Практическая работа: Шлифовка деталей на шлифовальном станке.	
262	Шлифовальные машины и станки. Практическая работа: Шлифовка деталей на шлифовальном станке.	
263	Шлифовальные машины и станки. Практическая работа: Шлифовка деталей на шлифовальном станке.	
264	Устройство станков.	
265	Устройство станков. Практическая работа: Обработка поверхности детали циклями и шлифовальными машинками.	
266	Устройство станков. Практическая работа: Обработка поверхности детали циклями и шлифовальными машинками.	
267	Устройство станков. Практическая работа: Обработка поверхности детали циклями и шлифовальными машинками.	
268	Правила работы на станках.	
269	Правила работы на станках. Практическая работа: Заготовка болванок для изготовления деталей.	
270	Правила работы на станках. Практическая работа: Заготовка болванок для изготовления деталей.	
271	Правила работы на станках. Практическая работа: Заготовка болванок для изготовления деталей.	
272	Шероховатость поверхности.	
273	Шероховатость поверхности. Практическая работа: Изготовление деталей по чертежу.	
274	Шероховатость поверхности. Практическая работа: Изготовление деталей по чертежу.	
275	Шероховатость поверхности. Практическая работа: Изготовление деталей по чертежу.	
Столярные соединения – 30 часов		
276	Виды столярных соединений.	
277	Виды столярных соединений. Практическая работа: Разметка материала, распил на заготовки.	
278	Виды столярных соединений. Практическая работа: Разметка материала, распил на заготовки.	
279	Виды столярных соединений. Практическая работа: Разметка материала, распил на заготовки.	
280	Виды столярных соединений. Практическая работа: Разметка материала, распил на заготовки.	
281	Выработка шипов, гнезд, проушин.	
282	Выработка шипов, гнезд, проушин. Практическая работа: Обработка шипов и проушин.	
283	Выработка шипов, гнезд, проушин. Практическая работа:	

	Обработка шипов и проушин.	
284	Выработка шипов, гнезд, проушин. Практическая работа: Обработка шипов и проушин.	
285	Выработка шипов, гнезд, проушин. Практическая работа: Обработка шипов и проушин.	
286	Виды угловых соединений.	
287	Виды угловых соединений. Практическая работа: Обработка шипов и проушин.	
288	Виды угловых соединений. Практическая работа: Обработка шипов и проушин.	
289	Виды угловых соединений. Практическая работа: Обработка шипов и проушин.	
290	Виды угловых соединений. Практическая работа: Обработка шипов и проушин.	
291	Прочность соединения.	
292	Прочность соединения. Практическая работа: Сборка изделия.	
293	Прочность соединения. Практическая работа: Сборка изделия.	
294	Прочность соединения. Практическая работа: Сборка изделия.	
295	Прочность соединения. Практическая работа: Сборка изделия.	
296	Трудоёмкость и экономичность производства соединений.	
297	Трудоёмкость и экономичность производства соединений. Практическая работа: Сборка изделия.	
298	Трудоёмкость и экономичность производства соединений. Практическая работа: Сборка изделия.	
299	Трудоёмкость и экономичность производства соединений. Практическая работа: Сборка изделия.	
300	Трудоёмкость и экономичность производства соединений. Практическая работа: Сборка изделия.	
301	Дефекты соединений, их устранение.	
302	Дефекты соединений, их устранение. Практическая работа: Шлифовка деталей на шлифовальном станке.	
303	Дефекты соединений, их устранение. Практическая работа: Шлифовка деталей на шлифовальном станке.	
304	Дефекты соединений, их устранение. Практическая работа: Шлифовка деталей на шлифовальном станке.	
305	Дефекты соединений, их устранение. Практическая работа: Шлифовка деталей на шлифовальном станке.	
Основы гигиены труда, производственной санитарии и личной гигиены рабочего – 25 часов		
306	Гигиенические правила и режим питания. Гигиена труда и производственная санитария. Производственная гимнастика.	
307	Гигиенические правила и режим питания. Гигиена труда и производственная санитария. Производственная гимнастика. Практическая работа: Изготовление ящика для инструментов. Обработка материала, нанесение разметки.	
308	Гигиенические правила и режим питания. Гигиена труда и производственная санитария. Производственная гимнастика. Практическая работа: Изготовление ящика для инструментов. Обработка материала, нанесение разметки.	
309	Гигиенические правила и режим питания. Гигиена труда и производственная санитария. Производственная гимнастика. Практическая работа: Изготовление ящика для инструментов. Обработка материала, нанесение разметки.	
310	Гигиенические правила и режим питания. Гигиена труда и производственная санитария. Производственная гимнастика. Практическая работа: Изготовление ящика для инструментов.	

	Обработка материала, нанесение разметки.	
311	Санитарно-технологические мероприятия, направленные на снижение загрязнений, запыленности, загазованности производственного помещения. Производственные шумы, борьба с шумами.	
312	Санитарно-технологические мероприятия, направленные на снижение загрязнений, запыленности, загазованности производственного помещения. Производственные шумы, борьба с шумами. Практическая работа: Запиливание шипов, выборка проушин, сборка.	
313	Санитарно-технологические мероприятия, направленные на снижение загрязнений, запыленности, загазованности производственного помещения. Производственные шумы, борьба с шумами. Практическая работа: Запиливание шипов, выборка проушин, сборка.	
314	Санитарно-технологические мероприятия, направленные на снижение загрязнений, запыленности, загазованности производственного помещения. Производственные шумы, борьба с шумами. Практическая работа: Запиливание шипов, выборка проушин, сборка.	
315	Санитарно-технологические мероприятия, направленные на снижение загрязнений, запыленности, загазованности производственного помещения. Производственные шумы, борьба с шумами. Практическая работа: Запиливание шипов, выборка проушин, сборка.	
316	Правильное освещение рабочего места. Санитарный уход за учебными и производственными помещениями.	
317	Правильное освещение рабочего места. Санитарный уход за учебными и производственными помещениями. Практическая работа: Запиливание шипов, выборка проушин, сборка.	
318	Правильное освещение рабочего места. Санитарный уход за учебными и производственными помещениями. Практическая работа: Запиливание шипов, выборка проушин, сборка.	
319	Правильное освещение рабочего места. Санитарный уход за учебными и производственными помещениями. Практическая работа: Запиливание шипов, выборка проушин, сборка.	
320	Правильное освещение рабочего места. Санитарный уход за учебными и производственными помещениями. Практическая работа: Запиливание шипов, выборка проушин, сборка.	
321	Древесная пыль: образование, влияние на человеческий организм, удаление из цеха.	
322	Древесная пыль: образование, влияние на человеческий организм, удаление из цеха. Практическая работа: Заготовка дна ящика, сборка ящика.	
323	Древесная пыль: образование, влияние на человеческий организм, удаление из цеха. Практическая работа: Заготовка дна ящика, сборка ящика.	
324	Древесная пыль: образование, влияние на человеческий организм, удаление из цеха. Практическая работа: Заготовка дна ящика, сборка ящика.	
325	Древесная пыль: образование, влияние на человеческий организм, удаление из цеха. Практическая работа: Заготовка дна ящика, сборка ящика.	
326	Первая помощь при несчастном случае. Аптечка: назначение, состав, пользование.	
327	Первая помощь при несчастном случае. Аптечка: назначение,	

	состав, пользование. Практическая работа: Заготовка дна ящика, сборка ящика.	
328	Первая помощь при несчастном случае. Аптечка: назначение, состав, пользование. Практическая работа: Заготовка дна ящика, сборка ящика.	
329	Первая помощь при несчастном случае. Аптечка: назначение, состав, пользование. Практическая работа: Заготовка дна ящика, сборка ящика.	
330	Первая помощь при несчастном случае. Аптечка: назначение, состав, пользование. Практическая работа: Заготовка дна ящика, сборка ящика.	
ОБЩАЯ ТЕХНОЛОГИЯ ДЕРЕВООБРАБАТЫВАЮЩЕГО ПРОИЗВОДСТВА		
Введение – 2 часа		
331	Основные особенности деревообрабатывающего производства.	
332	Основные и вспомогательные цеха деревообрабатывающего предприятия.	
Раскрой древесных материалов – 15 часов		
333	Понятие заготовки, припуск заготовки.	
334	Понятие заготовки, припуск заготовки. Практическая работа: Разметка плиты.	
335	Понятие заготовки, припуск заготовки. Практическая работа: Разметка плиты.	
336	Технологический процесс раскроя прямолинейной и криволинейной заготовок.	
337	Технологический процесс раскроя прямолинейной и криволинейной заготовок. Практическая работа: Раскрой плиты на рабочем столе.	
338	Технологический процесс раскроя прямолинейной и криволинейной заготовок. Практическая работа: Раскрой плиты на рабочем столе.	
339	Раскрой материалов на торцевом и обрезном станках.	
340	Раскрой материалов на торцевом и обрезном станках. Практическая работа: Разметка материала для изготовления заготовок.	
341	Раскрой материалов на торцевом и обрезном станках. Практическая работа: Разметка материала для изготовления заготовок.	
342	Организация рабочего места. Раскрой столярной плиты и фанеры.	
343	Организация рабочего места. Раскрой столярной плиты и фанеры. Практическая работа: Раскрой материала на торцевой пиле.	
344	Организация рабочего места. Раскрой столярной плиты и фанеры. Практическая работа: Раскрой материала на торцевой пиле.	
345	Технологическая схема раскроя клееной фанеры.	
346	Технологическая схема раскроя клееной фанеры. Практическая работа: Раскрой материала на торцевой пиле.	
347	Технологическая схема раскроя клееной фанеры. Практическая работа: Раскрой материала на торцевой пиле.	
ОСНОВЫ КОНСТРУИРОВАНИЯ МЕБЕЛИ		
Введение – 3 часа		
348	Понятие конструирование мебели. Связь конструирования мебели с её архитектурным проектированием.	
349	Понятие конструирование мебели. Связь конструирования мебели с её архитектурным проектированием.	
350	Современные требования к проектированию и конструированию мебели.	

Классификация мебели – 4 часа		
351	Классификация мебели по назначению: для квартиры, общежития, гостиницы, санатория, учреждения.	
352	Классификация мебели по функциональному использованию: для работы и отдыха, приготовления пищи, хранения продуктов, книг.	
353	Классификация мебели по производственным показателям: по применяемым материалам, способу изготовления, конструкции.	
354	Технологичность конструкции мебели. Факторы, определяющие технологичность конструкции.	
Конструктивное решение табурета – 14 часов		
355	Конструктивные особенности табурета. Основные узлы табурета, их краткие характеристики.	
356	Конструктивные особенности табурета. Основные узлы табурета, их краткие характеристики. Практическая работа: Шлифовка деталей на шлифовальном станке.	
357	Вычерчивание общего вида табурета в трех проекциях. Вычерчивание общего вида табурета в трех проекциях.	
358	Вычерчивание общего вида табурета в трех проекциях. Вычерчивание общего вида табурета в трех проекциях.	
359	Вычерчивание общего вида табурета в трех проекциях. Вычерчивание общего вида табурета в трех проекциях. Практическая работа: Шлифовка деталей на шлифовальном станке.	
360	Вычерчивание общего вида табурета в трех проекциях. Вычерчивание общего вида табурета в трех проекциях. Практическая работа: Шлифовка деталей на шлифовальном станке.	
361	Разработка основных конструктивных узлов табурета.	
362	Разработка основных конструктивных узлов табурета. Практическая работа: Шлифовка деталей на шлифовальном станке.	
363	Вычерчивание основных разрезов и деталей табурета.	
364	Вычерчивание основных разрезов и деталей табурета. Практическая работа: Шлифовка деталей на шлифовальном станке.	
365	Составление спецификации на детали табурета.	
366	Составление спецификации на детали табурета. Практическая работа: Шлифовка деталей на шлифовальном станке.	
367	Выполнение эскиза табурета.	
368	Выполнение эскиза табурета. Практическая работа: Шлифовка деталей на шлифовальном станке.	
ОХРАНА ТРУДА		
Введение – 2 часа		
369	Конституция РФ. Трудовой кодекс РФ – основа законодательства об охране труда.	
370	Роль профсоюзов в области охраны труда.	
Организация работы по охране труда на строительстве – 12 часов		
371	Общие сведения об охране труда в строительном производстве. Трудовое законодательство.	
372	Общие сведения об охране труда в строительном производстве. Трудовое законодательство. Практическая работа: Разметка плиты.	
373	Коллективный договор. Правила внутреннего (трудового) распорядка на территории строительства.	
374	Коллективный договор. Правила внутреннего (трудового)	

	распорядка на территории строительства. Практическая работа: Разметка плиты.	
375	Рабочее время: продолжительность, использование. Режим рабочего дня. Перерывы на отдых.	
376	Рабочее время: продолжительность, использование. Режим рабочего дня. Перерывы на отдых. Практическая работа: Разметка плиты.	
377	Льготы, предоставляемые законодательством об охране труда в строительстве.	
378	Льготы, предоставляемые законодательством об охране труда в строительстве. Практическая работа: Раскрой плиты на рабочем столе.	
379	Охрана труда молодежи. Контроль за выполнением требований законов об охране труда.	
380	Охрана труда молодежи. Контроль за выполнением требований законов об охране труда. Практическая работа: Раскрой плиты на рабочем столе.	
381	Обучение, инструкции и допуск к работе. Средства индивидуальной защиты. Оказание доврачебной помощи.	
382	Обучение, инструкции и допуск к работе. Средства индивидуальной защиты. Оказание доврачебной помощи. Практическая работа: Раскрой плиты на рабочем столе.	
Самостоятельная работа – 6 часов		
383	Самостоятельная работа. Работа с тестом за 3 четверть.	
384	Самостоятельная работа. Работа с тестом за 3 четверть.	
385	Самостоятельная работа. Практическая работа: Изготовление углового срединного соединения на шип «ласточкин хвост» несквозной УС-8.	
386	Самостоятельная работа. Практическая работа: Изготовление углового срединного соединения на шип «ласточкин хвост» несквозной УС-8.	
387	Самостоятельная работа. Практическая работа: Изготовление углового срединного соединения на шип «ласточкин хвост» несквозной УС-8.	
388	Самостоятельная работа. Практическая работа: Изготовление углового срединного соединения на шип «ласточкин хвост» несквозной УС-8.	
Практическое повторение – 36 часов		
389	Заточка цикли. Практическая работа: Изготовление портретной рамки.	
390	Заточка цикли. Практическая работа: Изготовление портретной рамки.	
391	Заточка цикли. Практическая работа: Изготовление портретной рамки.	
392	Отводка заусенца цикли. Практическая работа: Изготовление портретной рамки.	
393	Отводка заусенца цикли. Практическая работа: Изготовление портретной рамки.	
394	Отводка заусенца цикли. Практическая работа: Изготовление портретной рамки.	
395	Обработка поверхности детали циклями и шлифовальными машинками. Практическая работа: Изготовление портретной рамки.	
396	Обработка поверхности детали циклями и шлифовальными машинками. Практическая работа: Изготовление портретной рамки.	

418	Изготовление и устройство столярных соединений по кромке (К). Практическая работа: Изготовление ящика для стола.	
419	Изготовление и устройство столярных соединений по кромке (К). Практическая работа: Изготовление ящика для стола.	
420	Изготовление и устройство столярных соединений по кромке (К). Практическая работа: Изготовление ящика для стола.	
421	Изготовление и устройство столярных соединений по кромке (К). Практическая работа: Изготовление ящика для стола.	
422	Изготовление и устройство столярных соединений по кромке (К). Практическая работа: Изготовление ящика для стола.	
423	Изготовление и устройство столярных соединений по кромке (К). Практическая работа: Изготовление ящика для стола.	
424	Изготовление и устройство столярных соединений по кромке (К). Практическая работа: Изготовление ящика для стола.	
Вводное занятие. Общие вопросы безопасности труда в строительстве – 21 час		
425	Вводное занятие. План работы на четверть.	
426	Организация безопасности труда на строительной площадке. Электробезопасность.	
427	Организация безопасности труда на строительной площадке. Электробезопасность. Практическая работа: Изготовление табурета.	
428	Организация безопасности труда на строительной площадке. Электробезопасность. Практическая работа: Изготовление табурета.	
429	Организация безопасности труда на строительной площадке. Электробезопасность. Практическая работа: Изготовление табурета.	
430	Пожарная безопасность. Освещение. Работа на высоте.	
431	Пожарная безопасность. Освещение. Работа на высоте. Практическая работа: Изготовление табурета.	
432	Пожарная безопасность. Освещение. Работа на высоте. Практическая работа: Изготовление табурета.	
433	Пожарная безопасность. Освещение. Работа на высоте. Практическая работа: Изготовление табурета.	
434	Погрузочно-разгрузочные и транспортные работы. Шум и вибрация: влияние на человека.	
435	Погрузочно-разгрузочные и транспортные работы. Шум и вибрация: влияние на человека. Практическая работа: Изготовление табурета.	
436	Погрузочно-разгрузочные и транспортные работы. Шум и вибрация: влияние на человека. Практическая работа: Изготовление табурета.	
437	Погрузочно-разгрузочные и транспортные работы. Шум и вибрация: влияние на человека. Практическая работа: Изготовление табурета.	
438	Сигнальные цвета и знаки безопасности: роль, назначение. Перевозка рабочих.	
439	Сигнальные цвета и знаки безопасности: роль, назначение. Перевозка рабочих. Практическая работа: Изготовление табурета.	
440	Сигнальные цвета и знаки безопасности: роль, назначение. Перевозка рабочих. Практическая работа: Изготовление табурета.	
441	Сигнальные цвета и знаки безопасности: роль, назначение. Перевозка рабочих. Практическая работа: Изготовление табурета.	
442	Расследование и учет несчастных случаев.	
443	Расследование и учет несчастных случаев. Практическая работа:	

	Изготовление табурета.	
444	Расследование и учет несчастных случаев. Практическая работа: Изготовление табурета.	
445	Расследование и учет несчастных случаев. Практическая работа: Изготовление табурета.	
ПРИЕМЫ РАБОТЫ НА ПРОИЗВОДСТВЕ		
Вводное занятие – 6 часов		
446	Профессионально-техническое училище: формирование достойного пополнения рабочего класса.	
447	Общая характеристика учебного процесса.	
448	Роль производственного обучения.	
449	Базовое предприятие.	
450	Выпускники училища (школы): специальности, места работы, зарплата.	
451	Квалификационная характеристика столяра 2-го разряда.	
Безопасность труда и пожарная безопасность в учебной мастерской – 18 часов		
452	Требования техники безопасности труда в учебной мастерской.	
453	Требования техники безопасности труда в учебной мастерской. Практическая работа: Изготовление кухонной утвари.	
454	Причины травматизма. Травма: виды, меры по предупреждению.	
455	Причины травматизма. Травма: виды, меры по предупреждению. Практическая работа: Изготовление кухонной утвари.	
456	Основные правила и инструкции: требования, выполнение.	
457	Основные правила и инструкции: требования, выполнение. Практическая работа: Изготовление кухонной утвари.	
458	Основные правила электробезопасности.	
459	Основные правила электробезопасности. Практическая работа: Изготовление кухонной утвари.	
460	Пожарная безопасность. Причины пожаров в помещениях учебного заведения. Меры предупреждения пожаров.	
461	Пожарная безопасность. Причины пожаров в помещениях учебного заведения. Меры предупреждения пожаров. Практическая работа: Изготовление кухонной утвари.	
462	Правила пользования электрическими приборами и инструментами. Отключение электросети.	
463	Правила пользования электрическими приборами и инструментами. Отключение электросети. Практическая работа: Изготовление кухонной утвари.	
464	Меры предосторожности при пользовании пожароопасными жидкостями.	
465	Меры предосторожности при пользовании пожароопасными жидкостями. Практическая работа: Изготовление кухонной утвари.	
466	Правила поведения при пожаре. Вызов пожарной команды.	
467	Правила поведения при пожаре. Вызов пожарной команды. Практическая работа: Изготовление кухонной утвари.	
468	Правила пользования первичными средствами пожаротушения. Устройства и применение огнетушителей и внутренних пожарных кранов.	
469	Правила пользования первичными средствами пожаротушения. Устройства и применение огнетушителей и внутренних пожарных кранов. Практическая работа: Изготовление кухонной утвари.	
Пиление древесины – 13 часов		
470	Правила разметки при распиливании досок и брусков.	
471	Правила разметки при распиливании досок и брусков.	

	Практическая работа: Пиление вдоль волокон.	
472	Ручные пилы для поперечного, продольного и криволинейного пиления древесины.	
473	Ручные пилы для поперечного, продольного и криволинейного пиления древесины. Практическая работа: Пиление вдоль волокон.	
474	Форма зубьев (резцов) у пил для продольного, поперечного и смешанного пиления.	
475	Форма зубьев (резцов) у пил для продольного, поперечного и смешанного пиления. Практическая работа: Пиление вдоль волокон.	
476	Заточка и развод зубьев у пил для продольного, поперечного и смешанного пиления.	
477	Заточка и развод зубьев у пил для продольного, поперечного и смешанного пиления. Практическая работа: Пиление вдоль волокон.	
478	Приемы распиливания брусков и досок.	
479	Приемы распиливания брусков и досок. Практическая работа: Пиление поперек волокон.	
480	Приспособления для распиливания.	
481	Приспособления для распиливания. Практическая работа: Пиление поперек волокон.	
482	Приспособления для распиливания. Практическая работа: Пиление поперек волокон.	
Пиление древесины – 12 часов		
483	Устройство ручной электропилы.	
484	Устройство ручной электропилы. Практическая работа: Пиление поперек волокон.	
485	Разметка досок и брусков для поперечного и продольного пиления.	
486	Разметка досок и брусков для поперечного и продольного пиления. Практическая работа: Пиление поперек волокон.	
487	Подготовка ручных пил к работе.	
488	Подготовка ручных пил к работе. Практическая работа: Пиление под углом.	
489	Проверка правильности развода и заточки зубьев пил.	
490	Проверка правильности развода и заточки зубьев пил. Практическая работа: Пиление под углом.	
491	Поперечное одиночное и пакетное распиливание досок и брусков по разметке (по рискам) и без нее (по шаблону).	
492	Поперечное одиночное и пакетное распиливание досок и брусков по разметке (по рискам) и без нее (по шаблону). Практическая работа: Пиление под углом.	
493	Криволинейное пиление.	
494	Криволинейное пиление. Практическая работа: Пиление под углом.	
Контрольная работа – 6 часов		
495	Контрольная работа. Работа с тестом за 4 четверть.	
496	Контрольная работа. Работа с тестом за 4 четверть.	
497	Контрольная работа. Практическая работа: Изготовление углового ящичного соединения на шип прямой открытый УЯ-1.	
498	Контрольная работа. Практическая работа: Изготовление углового ящичного соединения на шип прямой открытый УЯ-1.	
499	Контрольная работа. Практическая работа: Изготовление углового ящичного соединения на шип прямой открытый УЯ-1.	
500	Контрольная работа. Практическая работа: Изготовление	

	углового ящичного соединения на шип прямой открытый УЯ-1.	
Разметка и разметочный инструмент – 8 часов		
501	Разметочный инструмент: виды, уход.	
502	Разметочный инструмент: виды, уход. Практическая работа: Разметка.	
503	Требования к качеству разметки.	
504	Требования к качеству разметки. Практическая работа: Разметка.	
505	Приемы работы разметочными инструментами.	
506	Приемы работы разметочными инструментами. Практическая работа: Разметка.	
507	Предварительная разметка.	
508	Предварительная разметка. Практическая работа: Разметка.	
Строгание древесины – 20 часов		
509	Ручные инструменты для строгания древесины. Приемы пользования, ухода.	
510	Ручные инструменты для строгания древесины. Приемы пользования, ухода. Практическая работа: Выполнение школьных заказов.	
511	Ручные инструменты для строгания древесины. Приемы пользования, ухода. Практическая работа: Выполнение школьных заказов.	
512	Ручные инструменты для строгания древесины. Приемы пользования, ухода. Практическая работа: Выполнение школьных заказов.	
513	Строгание брусков и досок шерхебелем, рубанком и фуганком с проверкой правильности и чистоты строганных поверхностей.	
514	Строгание брусков и досок шерхебелем, рубанком и фуганком с проверкой правильности и чистоты строганных поверхностей. Практическая работа: Выполнение школьных заказов.	
515	Понятие шероховатость поверхности.	
516	Понятие шероховатость поверхности. Практическая работа: Выполнение школьных заказов.	
517	Строгание брусков разного сечения по заданным размерам под угольник и рейсмус.	
518	Строгание брусков разного сечения по заданным размерам под угольник и рейсмус. Практическая работа: Выполнение школьных заказов.	
519	Строгание деталей конического и круглого сечений.	
520	Строгание деталей конического и круглого сечений. Практическая работа: Выполнение школьных заказов.	
521	Фрезерование досок и брусков с проверкой угольником.	
522	Фрезерование досок и брусков с проверкой угольником. Практическая работа: Выполнение школьных заказов.	
523	Строгание профильных изделий (снятие фасок, отборка фальца, четверти).	
524	Строгание профильных изделий (снятие фасок, отборка фальца, четверти). Практическая работа: Выполнение школьных заказов.	
525	Заточка ножа у рубанка, фуганка и инструмента для профильного строгания. Проверка качества заточки ножей.	
526	Заточка ножа у рубанка, фуганка и инструмента для профильного строгания. Проверка качества заточки ножей. Практическая работа: Выполнение школьных заказов.	
527	Ознакомление с ручным электроинструментом для строгания древесины.	
528	Ознакомление с ручным электроинструментом для строгания	

	древесины. Практическая работа: Выполнение школьных заказов.	
Работа на токарном станке по дереву – 16 часов		
529	Устройство токарного станка по дереву.	
530	Устройство токарного станка по дереву. Практическая работа: Обточка дерева на токарном станке (скалка).	
531	Инструменты и приспособления для вытачивания изделий.	
532	Инструменты и приспособления для вытачивания изделий. Практическая работа: Обточка дерева на токарном станке (скалка).	
533	Правила безопасной работы на станке.	
534	Правила безопасной работы на станке. Практическая работа: Обточка дерева на токарном станке (скалка).	
535	Вытачивание скалки, толкушки по заданным размерам. Вытачивание ручки для напильника.	
536	Вытачивание скалки, толкушки по заданным размерам. Вытачивание ручки для напильника. Практическая работа: Обточка дерева на токарном станке (скалка).	
537	Контроль точности обработки с помощью штангенциркуля.	
538	Контроль точности обработки с помощью штангенциркуля. Практическая работа: Обточка дерева на токарном станке (скалка).	
539	Приемы обработки внутренней поверхности детали.	
540	Приемы обработки внутренней поверхности детали. Практическая работа: Обточка дерева на токарном станке (скалка).	
541	Инструмент для внутренней проточки.	
542	Инструмент для внутренней проточки. Практическая работа: Обточка дерева на токарном станке (скалка).	
543	Чистка и смазка станка. Проверочные работы. Практическая работа: Обточка дерева на токарном станке (скалка).	
544	Инструктаж по безопасности в летний период. Подведение итогов за год.	

Учебно-методическое обеспечение для 9 класса

Программа:

- Программы специальных (коррекционных) образовательных учреждений VIII вида, 5-9 классы, под редакцией В. В. Воронковой, Гуманитарный издательский центр «Владос», 2010
- Учебники: Столярное дело: 10-11 кл. : учеб. для спец. (коррекционных) образоват. учреждений VIII вида / А.Н. Перелетов, П.М. Лебедев, Л.С. Сековец. – М. : Гуманитар. изд. центр ВЛАДОС, 2005. – 367 с. : ил. – (Коррекционная педагогика);

- Б.А.Журавлев «Столярное дело 5-6 кл.». Изд. «Просвещение», 1988 - 238с.
- Б.А.Журавлев. «Столярное дело 7-8кл.» 2-е издание доработанное, Москва, «Просвещение», 1989.

Дополнительная литература для учащихся

- А.Н. Перелетов, П.М. Лебедев, Л.С. Сековец «Рабочая тетрадь по столярному делу для спец.(коррекционных) образовательных учреждений VIII вида: 10-11 классы».- М.: Гуманитар. Изд. Центр ВЛАДОС, 2003.-160 с.: ил

Дополнительная литература для учителя

- Т.А.Матвеева. «Мозаика и резьба по дереву» Москва «Высшая школа», 1989г
- В.А Сухомлинский. «Сто советов учителю» -Ижевск: Удмуртия, 1981.-296с.
- В.А. Карсанов «Система заданий для самостоятельной работы учащихся 8-11 кл. на уроках трудового обучения» пособие для учителя. Ижевск , 1992. -180 с, илл
- С.Л. Мирский «Методика профессионально-трудоового обучения во вспомогательной школе». Пособие для учителя.-2-е изд., перераб. - М.:Просвещение,1988.-224с.ил
- И.С. Вышнепольский «Техническое черчение с элементами программированного обучения» Учебник для средних профессионально - технических училищ.-4-е изд., исправ.-М.: Машиностроение, 1988.-240с.:ил
- А.Ю. Семенцов С-30 резьба по дереву – 2 е изд. –мн.: «Современное слово» 2000/-256с
- Б.А Степанов «Материаловедение для профессий связанных с обработкой дерева»: Учеб для нач. проф. образования : Учеб. пособие для сред . проф. образования / Борис Абрамович Степанов – 3 –е изд .стер. – М : Издательский центр «АКАДЕМИЯ» . 2005 . -328 с.
- М.А. Григорьев. «Справочник столяра» /М.А. Григорьев – Ростов н / Д: Феникс , Москва: Цитадель –трейд , 2005 . – 464 с: ил. –(Профессиональное мастерство)

Контрольно-измерительный материал. 10 класс.

10 класс. Самостоятельная работа за 1 четверть. Выполнил:

1. Внешним слоем коры дерева является:

- А. Лубяной слой.
- Б. Пробковый слой

2. К физическим свойствам древесины НЕ ОТНОСЯТСЯ:

- А. Твердость.
- Б. Текстура.
- В. Цвет.
- Г. Упругость.
- Д. Блеск.
- Е. Запах.

3. Установите соответствие:

1. Лиственные породы

2. Хвойные породы.

- А. Пихта.
- Б. Осина.
- В. Берёза.
- Г. Кедр.
- Д. Лиственница.
- Е. Бук

4. К пиломатериалам НЕ ОТНОСЯТСЯ:

- А. Брусья.
- Б. Доски.
- В. Стружки.
- Г. Бруски.

5. Какая из пород деревьев НЕ ЯВЛЯЕТСЯ хвойной:

- А. Кедр.
- Б. Пихта.
- В. Ель.
- Г. Карагач.
- Д. Лиственница.

6. Разрыв древесины вдоль волокон - это:

- А. Сучок.
- Б. Кривизна.
- В. Свиленатость.
- Г. Нарост.
- Д. Трещина.

7. Кривизна - это:

- А. Постепенное уменьшение диаметра.
- Б. Резкое местное утолщение ствола.
- В. Изменение строение древесины хвойной породы в зоне ствола и сучьев.
- Г. Отклонение волокон от продольной оси сортимента.
- Д. Искривление продольной оси сортимента.

8. Установите соответствие:

1. Физические свойства древесины.

2. Механические свойства древесины.

- А. Твердость.
- Б. Цвет.
- В. Текстура.

Г. Прочность.

9. Слой древесины, обеспечивающий рост дерева, является:

А. Камбий.

Б. Лубяной слой.

10. Что НЕ ЯВЛЯЕТСЯ составной частью дерева:

А. Кора.

Б. Крона.

В. Ствол.

Г. Корни.

11. К механическим свойствам древесины НЕ ОТНОСЯТСЯ:

А. Хрупкость.

Б. Упругость.

В. Электропроводность.

Г. Прочность.

Д. Плотность.

12. Извилистое или беспорядочное расположение волокон древесины - это:

А. Крень.

Б. Наклон волокон.

В. Свилеватость.

Г. Ложное ядро.

13. Самая крепкая часть дерева, основной материал для строительных и столярных работ - это:

А. Камбий.

Б. Заболонь.

В. Ядро.

Г. Сердцевина.

14. Нарост - это:

А. Искривление продольной оси сортимента.

Б. Резкое местное утолщение ствола многообразных форм и размеров.

В. Разрыв древесины вдоль волокон.

15. Какая сушка древесины называется АТМОСФЕРНОЙ:

А. Естественная.

Б. Искусственная.

16. К Физическим свойствам древесины НЕ ОТНОСЯТСЯ:

А. Текстура.

Б. Звукопроводность.

В. Влажность.

Г. Теплопроводность.

Д. Вязкость.

17. Закомелистость - это:

А. Резкое увеличение диаметра комлевой части круглого лесоматериала.

Б. Изменения строения древесины хвойной породы в зоне ствола и сучьев.

В. Местное искривление годичных слоев около сучков и проростей.

18. Из ствола дерева получают:

А. Заготовки.

Б. Доски.

В. Тару.

Г. Брусья.

Д. Рейки.

Е. Обапол горбыльный.

19. Чем отличаются хвойные породы от лиственных.

А. Цветом.

- Б. Запахом.
- В. Высотой.
- Г. Формой листа.
- Д. Сучками.

20. Укажите составные части дерева:

- А. Крона
- Б. Ствол
- В. Корни
- Г. Реер

21. Как называется рисунок на обратной поверхности древесины?

- А. Сердцевинные лучи.
- Б. Рисунок.
- В. Текстура.

22. Что такое порок древесины?

- А. Отклонение от нормы в строении, внешнем виде и наличие повреждений.
- Б. Изменение формы.
- В. Естественное строение.

23. Естественная сушка производится?

- А. Под навесом на открытом воздухе.
- Б. На открытом воздухе.
- В. В помещении.

24. По видам сечения бруски бывают?

- А. Квадратные, прямоугольные.
- Б. Ровные, кривые.
- В. Прямые, изогнутые.

25. Укажите, где правильно перечислены породы древесины:

- А. Хвойные – сосна, ель, кедр, пихта, лиственница Лиственные – дуб, береза, липа, клен.
- Б. Хвойные – сосна, ель, пихта, кедр.
- В. Хвойные – ель, сосна, дуб, пихта Лиственные – береза, липа, дуб, осина.

26. Установите соответствие между разрезами годичных слоев:

1

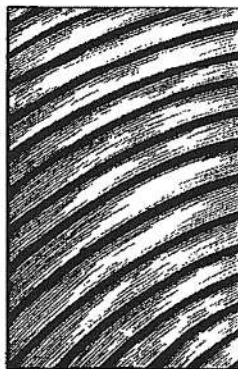

2

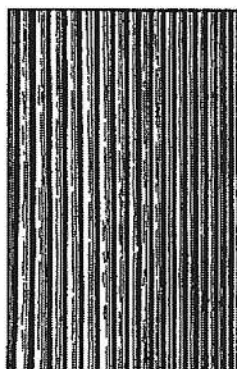

3

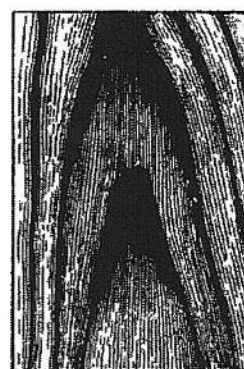

- А. Радиальный разрез.
- Б. Тангенальный разрез.
- В. Поперечный разрез.

27. Назовите общее слово, объединяющее эти четыре - доска, брус, плинтус, штапик:

- А. Станки.
- Б. Инструменты.

- В. Чертежи.
- Г. Пиломатериалы.

28. Изменение формы и размеров тела под действием нагрузки НАЗЫВАЮТ:

- А. Усушкой.
- Б. Разбуханием.
- В. Плотностью.
- Г. Деформацией.

Практическая работа: Изготовление подставки под обувь.

10 класс. Самостоятельная работа за 2 четверть. Выполнил:

1. Для построения чертежа детали НЕ НУЖНЫ следующие исходные данные:

- А. Габаритные размер.
- Б. Материал детали.
- В. Диаметры отверстий.

2. Установите соответствие между основными видами профильной обработки кромок деталей:

1

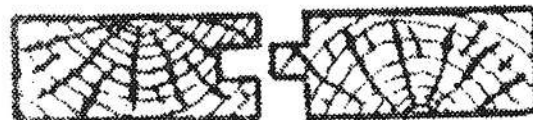
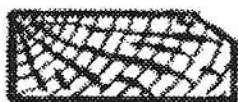

4

2



3

- А. Четверть.
- Б. Калевка.
- В. Паз и гребень.
- Г. Фаска.

3. Какой буквой обозначена задняя бабка на токарном станке:

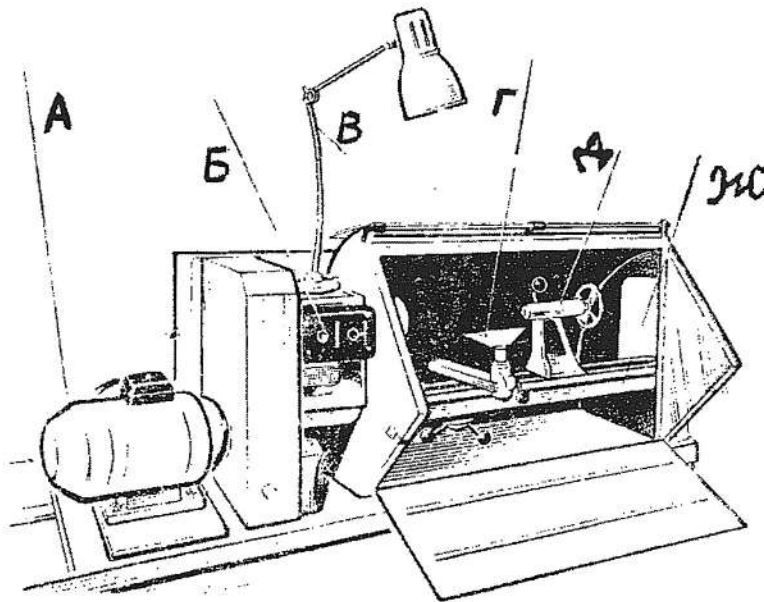

4. Как можно назвать в общем эти четыре слова - точить сверлить строгать пилить:

- А. Детали.
- Б. Виды работ.
- В. Инструменты.
- Г. Художественная отделка.

5. Выберите НЕ СУЩЕСТВУЮЩИЕ название сверла:

- А. Винтовое.
- Б. Зенковочное.
- В. Спиральное.
- Г. Пробочное.
- Д. Вилочное.

6. Что из предложенного используется при выпиливании криволинейных кромок:

- А. Ножовка.
- Б. Наградка.
- В. Лобзик.
- Г. Дисковая пила.

7. Укажите в чем обозначены размеры на сборочных чертежах:

- А. В дециметрах.
- Б. В миллиметрах.
- В. В сантиметрах.
- Г. В метрах.

8. На чистоту резания НЕ ВЛИЯЕТ:

- А. Направление резания.
- Б. Подбор волокон перед резцом.
- В. Особенности строения древесины.
- Г. Ширина лезвия резца.
- Д. Угол резания.

9. При работе на токарном станке НЕОБХОДИМО:

- А. Установить подручник.
- Б. Установить сверло в патрон.
- В. Сжать соединение струбциной.
- Г. Выстрогать кромку.

10. Галтель - это:

- А. Прямоугольная выемка на ребре детали.
- Б. Углубление для гребня или рейки.
- В. Профильно обработанная поверхность бруска.
- Г. Полукруглая выемка на поверхности бруска

11. В чертежах деталей изделия МАСШТАБ УМЕНЬШЕНИЯ - это:

- А. 2:1, 4:1, 5:1...
- Б. 1:2, 1:4, 1:5...

12. Установите соответствие между составными частями станка и их предназначением:

- | | |
|--------------|--------------------------|
| 1. Станина. | 3. Прижимное устройство. |
| 2. Шпиндель. | 4. Рабочий стол. |

- А. Поддерживает, фиксирует и направляет заготовку.
- Б. Фиксирует и удерживает заготовку при обработке.
- В. Служит для крепления режущего инструмента и передачи ему движения.
- Г. Является основанием для крепления механизмов и элементов станка.

13. Инструменты какой строчки относятся к пильным:

- А. Шерхебель, Зензубель, Шлифтик.
- Б. Наградка, Лобзик, Ножовка.
- В. Угольник, Малка, Ерунок.

14. Какой цифрой обозначено отверстие под ключ для патрона:

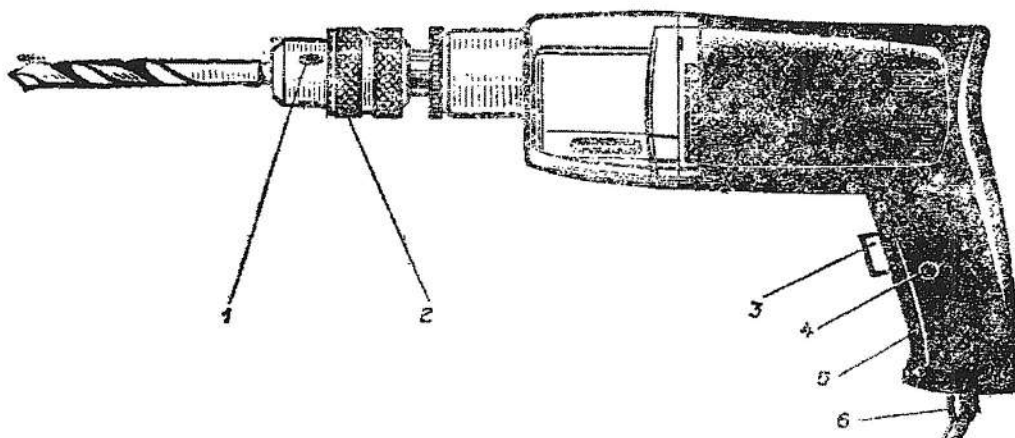

15. Причина грубой поверхности сверления - это:

- А. Неправильная установка заготовки.
- Б. Неверный отчет по линейке на станке.
- В. Работа плохо заточенным сверлом.
- Г. Увод сверла.

16. Каким общим словом можно назвать - рубанок, электродрель, молоток, ножовка:

- А. Детали.
- Б. Станки.
- В. Инструменты.
- Г. Пиломатериалы.

17. Для проверки диаметра цилиндрической детали применяют:

- А. Малку.
- Б. Транспортёр.
- В. Кронциркуль.
- Г. Линейку.

18. Сверлильный станок предназначен для:

- А. Стругания вращающимися ножами криволинейных поверхностей и

отборки профилей.

Б. Получения сквозных, несквозных отверстий, выборки гнезд, пазов.

В. Выборки широких и глубоких прямоугольных гнезд.

20. На силу резания не влияет:

А. Направление резания.

Б. Ширина лезвия резца.

В. Твердость и структурные особенности древесины.

Г. Длина ручки резца.

Д. Трение, возникающее при резании.

21. При работе на сверлильном станке НЕОБХОДИМО:

А. Установить подручник.

Б. Выстрогать кромку.

В. Установить сверло в патрон.

Г. Установить пильный диск.

22. Какой из перечисленных инструментов ИСПОЛЬЗУЕТСЯ при работе стамеской:

А. Киянка.

Б. Наградка.

В. Кувалда.

Г. Рубанок.

23. Рейер - это:

А. Вид сверла.

Б. Разметочный инструмент.

В. Тип рубанка.

Г. Полукруглая стамеска.

24. Инструменты какой строчки используют для получения сквозных и несквозных отверстий:

А. Электрическая дрель, Сверлильный станок, Коловорот.

Б. Рубанок, Фуганок, Шерхебель.

В. Молоток, Кувалда, Киянка.

25. Причина неточного размера отверстия - это:

А. Биение сверла.

Б. Неправильная установка заготовки.

В. Недостаточное охлаждение сверла.

Г. Резкая подача сверла.

26. Установите соответствие между названием и изображением шипов:

1

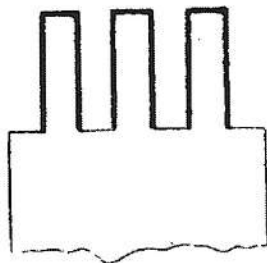

2

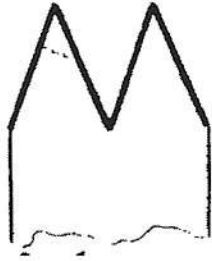

3

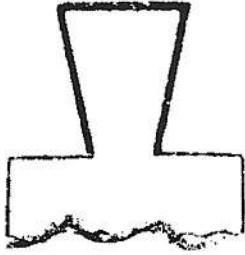

- А. Зубчатый.
- Б. Многократный.
- В. Ласточкин хвост.

27. Установите соответствие у угловых ящичных соединений:

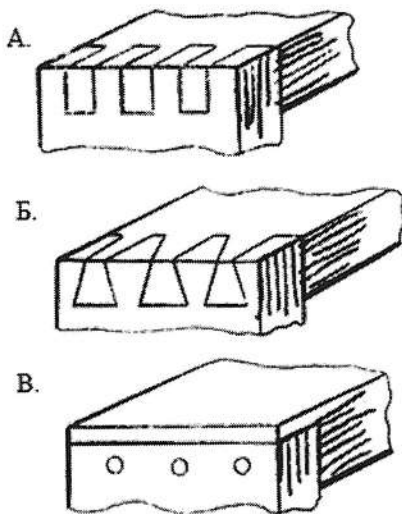

- А. На шип прямой открытый
- Б. На шип открытый «ласточкин хвост»
- В. На шип открытый круглый вставной (шкант)

28. Закрытое углубление на детали при шиповом соединении называется:

- А. Отверстие.
- Б. Шип.
- В. Гнездо.
- Г. Нагель.

Практическая работа: Изготовление разделочной доски.

10 класс. Самостоятельная работа за 3 четверть. Выполнил:

1. Какое из соединений по кромке ЯВЛЯЕТСЯ в паз и гребень прямоугольный:



2. Что из предложенного используется при выпиливании криволинейных кромок:

- А. Ножовка.
- Б. Наградка.
- В. Лобзик.
- Г. Дисковая пила.

3. Назовите мебель, не относящуюся к мебели для сидения и лежания:

- А. Тахта
- Б. Шезлонг.
- В. Кушетка.
- Г. Банкетка.

4. Универсальный круглопильный станок предназначен для:

- А. Строгания поверхностей щитов досок и брусков по плоскостям, а также узких граней под прямым или заданным углом к широкой грани.
- Б. Распиливания материала вдоль и поперек волокон и под разными углами к кромке пласти материала.
- В. Строгания вращающимися ножами криволинейных поверхностей и отборки профилей.

5. Какая мебель НЕ ОТНОСИТСЯ к медицинской:

- А. Кровать.
- Б. Прикроватные тумбочки.
- В. Парты.
- Г. Стулья.

6. Чем покрывают изделие при прозрачной отделке:

- А. Эмалью.
- Б. Лаком.
- В. Красками.

7. Какая мебель НЕ ОТНОСИТСЯ к кухонной:

- А. Табуретки.
- Б. Столы.
- В. Шкафы - мойки.
- Г. Кровати.

8. При склеивании деталей НЕОБХОДИМО:

- А. Надеть защитные очки.
- Б. Высверлить отверстие.
- В. Сжать соединение струбциной.
- Г. Выточить цилиндр.

9. Что относится к первичным средствам пожаротушения:

- А. Ящики с песком.
- Б. Веники.
- В. Огнетушители.
- Г. Емкости с водой.
- Д. Внутренние пожарные краны.
- Е. Спецодежда.

10. Что нужно сделать перед началом работы в столярной мастерской?

- А. Встать за рабочее место;
- Б. Надеть специальную одежду и установить средства индивидуальной защиты;
- В. Проверить исправность оборудования;
- Г. Проверить наличие учебника.

11. Какие виды одежды необходимы при работе в столярной мастерской?

- А. Косынка.
- Б. Очки.
- В. Фартук.

Г. Сапоги.

Д. Рукавицы.

12. Инструктаж на рабочем месте называется:

А. Повторный.

Б. Текущий.

В. Внеплановый.

Г. Первичный.

Д. Вводный.

13. Назовите виды шпона.

А. Строганный, не строганный.

Б. Лущеный, не лущеный.

В. Строганный, лущеный.

14. Из чего изготавливают древесноволокнистые плиты?

А. Из досок.

Б. Из опилок.

В. Из древесных или иных растительных волокон с добавлением специальных составов.

15. Как разметить на детали место для шурупа?

А. Засверлить.

Б. Наколоть шилом.

В. Наколоть шилом и засверлить.

Г. Начертить.

16. Какие основные части имеет гвоздь?

А. Головка, стержень, острие.

Б. Шляпка, основание, острие.

В. Головка, стержень, лезвие.

17. Как проверить качество заточки инструмента?

А. Провести пальцем вдоль лезвия.

Б. Провести пальцем поперек лезвия.

В. Осмотреть или выполнить срез по древесине.

18. Рулетка предназначена для:

А. Измерения линейных размеров.

Б. Проверки прямых углов.

В. Измерения внутренних размеров.

19. Для склеивания щитов используется:

А. Струбцина, клин, вайма.

Б. Топор, рубанок, стамеска.

В. Токарный станок, дрель, топор.

20. Фанера состоит из:

А. Трех и более слоев.

Б. 1-2 слоев.

В. Это массив.

21. Как называется профессия рабочего, занятого ручной обработкой древесины?

А. Столяр.

Б. Токарь.

В. Слесарь.

22. Чем оборудуется рабочее место для обработки древесины?

А. Столярный верстак.

Б. Кресло.

В. Заготовка.

23. Укажите, что относится к первичным средствам пожаротушения:

- А. Огнетушитель, бочка с водой, ящик с песком, запасный выход, лопаты.
- Б. Огнетушитель, лопаты, бочка с водой, ящик с песком, внутренние пожарные краны.
- В. Огнетушитель, бочка с водой, ящик с песком, лопаты, пожарные машины, внутренние пожарные краны.

Практическая работа: Изготовление углового срединного соединения на шип «ласточкин хвост» несквозной УС-8

10 класс. Контрольная работа за 4 четверть. Выполнил:

1. Как можно назвать в общем эти четыре слова - точить сверлить строгать пилить:

- А. Детали.
- Б. Виды работ.
- В. Инструменты.
- Г. Художественная отделка.

2. Для построения чертежа детали НЕ НУЖНЫ следующие исходные данные:

- А. Габаритные размер.
- Б. Материал детали.
- В. Диаметры отверстий.

3. Укажите в чем обозначены размеры на сборочных чертежах:

- А. В дециметрах.
- Б. В миллиметрах.
- В. В сантиметрах.
- Г. В метрах.

4. При работе на токарном станке НЕОБХОДИМО:

- А. Установить подручник.
- Б. Установить сверло в патрон.
- В. Сжать соединение струбциной.
- Г. Выстрогать кромку.

5. В чертежах деталей изделия МАШТАБ УМЕНЬШЕНИЯ - это:

- А. 2:1, 4:1, 5:1...
- Б. 1:2, 1:4, 1:5...

6. Установите соответствие между составными частями станка и их назначением:

1. Станина.
 2. Шпиндель.
 3. Прижимное устройство.
 4. Рабочий стол.
- А. Поддерживает, фиксирует и направляет заготовку.
 - Б. Фиксирует и удерживает заготовку при обработке.
 - В. Служит для крепления режущего инструмента и передачи ему движения.
 - Г. Является основанием для крепления механизмов и элементов станка.

7. Для проверки диаметра цилиндрической детали применяют:

- А. Малку.
- Б. Транспортир.
- В. Кронциркуль.
- Г. Линейку.

8. Установите соответствие между поверхностями точения:

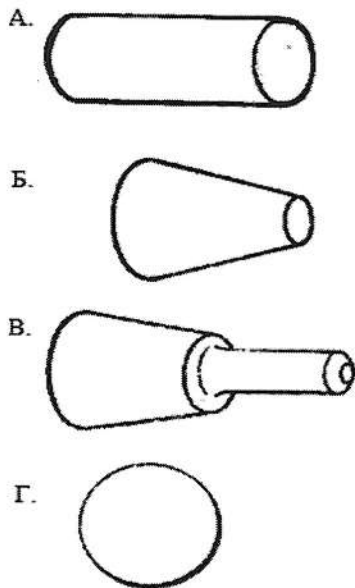

- А. Коническая.
- Б. Цилиндрическая.
- В. Фасонная.
- Г. Шаровидная.

9. Обозначение масштаба на чертежах (М 1:2) устанавливает:

- А. Натуральную величину.
- Б. Масштаб увеличения.
- В. Масштаб уменьшения.

10. ЭЛЕКТРОЛОБЗИК используется при:

- А. Долбление гнезд.
- Б. Прорезной резьбе.
- В. Фрезеровании кромок.
- Г. Фуговании пласти.

11. Для разметки заготовок под различными углами применяют:

- А. Кернер.
- Б. Транспортир.
- В. Циркуль.
- Г. Линейку.

12. Токарный станок предназначен для:

- А. Выборки широких и глубоких прямоугольных гнезд.
- Б. Распиливания материала вдоль и поперек волокон и под разными углами к кромке пласти материала.
- В. Обработки резанием, при котором из заготовок получают детали, имеющие форму тел вращения.

13. Какой из перечисленных инструментов используется при работе на токарном станке:

- А. Полукруглая стамеска.
- Б. Зензубель.
- В. Ерунок.
- Г. Зубило.

14. Майзель -это:

- А. Тип рубанка.
- Б. Мелкая наждачная бумага.
- В. Косая стаместка для точения.
- Г. Разметочный инструмент.

15. При работе на токарном станке запрещено:

- А. Работать в специальной одежде.
- Б. Держать руки близко к вращающему валу.
- В. Работать без очков.

16. Токарный станок по дереву состоит:

- А. Передняя бабка.
- Б. Задняя бабка.
- В. Станина.
- Г. Электродвигатель.
- Д. Штуцер.

17. Оборудование для работы на токарном станке по дереву:

- А. Штангенциркуль.
- Б. Циркуль.
- В. Кронциркуль.
- Г. Долото.

18. Укажите операции, не выполняемые на фуговальном станке:

- А. Строгание пласти.
- Б. Строгание коротких заготовок.
- В. Строгание кромки.
- Г. Снятие провесов.
- Д. Строгание в размер.

19. Укажите составные части рубанка:

- А. Колодка.
- Б. Нож.
- В. Леток.
- Г. Рожок.
- Д. Струбцина.

20. Развод зубьев пилы необходим, чтобы:

- А. Выровнять зубья.
- Б. Уменьшить трение полотна о пропили и избежать зажатия полотна пилы в пропили.
- В. Восстановить остроту зубьев пилы.

21. Приспособление, применяемое для точного пиления досок и брусков под разметку, называется:

- А. Стусло.
- Б. Рейсмус.
- В. Оправка.

22. Угольник предназначен для:

- А. Проведения прямых линий.
- Б. Для проверки и разметки прямых углов.
- В. Для проверки горизонтали.

23. Какую форму принимает заготовка из древесины в результате обработки точением на токарном станке?

- А. Форму тела вращения.
- Б. Форму призмы.
- В. Форму куба.
- Г. Форму пирамиды.

24. На какие этапы делится точение древесины по качеству?

- А. Черновое и чистовое.

Б. Качественное и некачественное.

В. Черновое и окончательное.

Г. Чистовое и предварительное.

Практическая работа: Изготовление углового ящичного соединения на шип прямой открытый УЯ-1.